



DK	STØVSUGER.....	2
SE	DAMMSUGARE.....	4
NO	STØVSUGER.....	6
FI	PÖLYNIMURI.....	8
UK	VACUUM CLEANER.....	10
DE	STAUBSAUGER.....	12
PL	ODKURZACZ.....	14

INTRODUKTION

For at du kan få mest mulig glæde af dit nye apparat, beder vi dig gennemlæse denne brugsanvisning, før du tager apparatet i brug. Vi anbefaler dig desuden at gemme brugsanvisningen, hvis du senere skulle få brug for at genopfriske din viden om apparatets funktioner.

SIKKERHEDSFORANSTALTNINGER

Generelt

- Forkert brug af apparatet kan medføre personskaade og beskadige apparatet.
- Anvend kun apparatet til det, det er beregnet til. Producenten er ikke ansvarlig for skader, der opstår som følge af forkert brug eller håndtering (se også under Garantibestemmelser).
- Apparatet må kun sluttes til 230 V, 50 Hz.
- Apparatet er udelukkende beregnet til husholdningsbrug. Apparatet må ikke anvendes udendørs eller til erhvervsbrug.
- Apparatet, ledningen og stikket må ikke nedsænkes i vand eller lignende.
- Rør aldrig ved apparatet, ledningen eller stikkontakten med våde eller fugtige hænder.
- Forlad ikke apparatet, når det er tændt.
- Børn skal være under opsyn, når apparatet er i brug.
- Brug aldrig apparatet uden udblæsningsfilter (HEPA-filter), motorfilter og støvpose monteret, da dette kan ødelægge apparatet.
- Brug kun tilbehør, der er fremstillet eller anbefalet af producenten.

Brug af apparatet

- Benyt ikke apparatet på våde overflader.
- Vær særligt forsigtig ved støvsugning af trapper på grund af risikoen for at falde.
- Støvsug ikke tændstikker, varm aske, cigaretskod, hårde og skarpe genstande, våde eller fugtige emner, brændbare materialer (benzin, opløsningsmidler e.l.) eller dampe fra disse.
- Brug ikke apparatet til at støvsuge fint byggestøv – f.eks. støv fra gipsplader, murstøv og lignende.
- Sørg for at holde beklædning, hår og kropsdele på afstand af apparatets indsugning og bevægelige dele.
- Apparatets indsugning og udblæsning må ikke tildækkes.

Ledning og stik

- Hold ledningen og apparatet væk fra varmekilder, varme genstande og åben ild.
- Sluk apparatet, og tag stikket ud af stikkontakten, når det ikke er i brug, og før du skifter støvpose samt rengør eller udskifter filtrene.
 - o Undlad at trække i ledningen, når du tager stikket ud af stikkontakten, men tag fat om selve stikket.
 - o Sørg for at holde fast i stikket, når ledningen rulles op, så det ikke slår imod apparatet eller andre genstande i nærheden.
- Kontrollér jævnligt, om ledningen eller stikket er beskadiget, og brug ikke apparatet, hvis dette er tilfældet, eller hvis det har været tabt eller er blevet beskadiget på anden måde.
- Hvis apparatet, ledningen eller stikket er beskadiget, skal apparatet efterses og om nødvendigt repareres af en autoriseret reparatør. Forsøg aldrig at reparere apparatet selv. Kontakt købsstedet, hvis der er tale om en reparation, der falder ind under garantien. Hvis der foretages uautoriserede indgreb i apparatet, bortfalder garantien.

Batterier

- Kontrollér, at batteriernes plus- og minuspoler vender rigtigt, da forkert isatte batterier kan beskadige apparatet.
- Tag batterierne ud af håndtaget, hvis apparatet ikke skal bruges i længere tid.
- Udskift altid begge batterier på én gang.
- Bland aldrig forskellige batterityper (f.eks. almindelige og genopladelige batterier), gamle og nye batterier eller batterier af forskellige fabrikater.

OVERSIGT OVER APPARATETS DELE

1. Bærehåndtag
2. Åbningsgreb til støvposerum
3. Slangekobling
4. Indikator for fuld støvpose
5. Knap til ledningsoprul
6. Fjernbetjeningsmodtager
7. Tænd/sluk-knap
8. Parkeringsbeslag
9. Åbningsgreb til udblæsningsgitter
10. Udblæsning
11. Ledning med stik
12. Holder til fuge- og børstemundstykke
13. Låseknap
14. Teleskoprør
15. Betjeningsknapper
16. Håndtag
17. Dæksel til batterirum
18. Slange
19. Gulvmundstykke (m. parkeringsbeslag)
20. Børsteknapper
21. Fuge- og børstemundstykke
22. Låsetapper

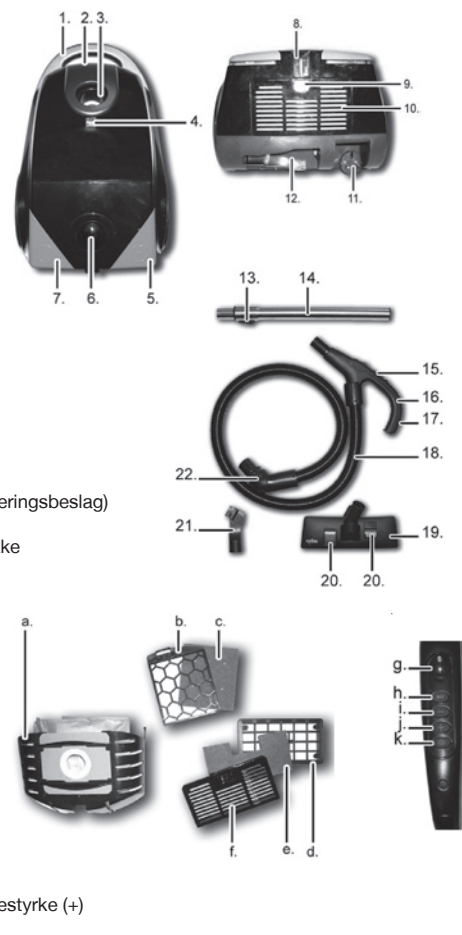

- a. Støvposeholder
- b. Holder til motorfilter
- c. Filterpude (motorfilter)
- d. Udblæsningsfilter (HEPA-filter)
- e. Filterpude (udblæsningsfilter)
- f. Udblæsningsgitter
- g. Sender
- h. Knappen Max (maks. sugestykke)
- i. Knap til reduktion af sugestykke (-)
- j. Knap til øgning af sugestykke (+)
- k. Start/stop-knap

KLARGØRING AF APPARATET

VIGTIGT! Før apparatet tages i brug, skal du kontrollere, at udblæsningsfilteret (d) er korrekt monteret. Du skal også åbne låget til støvposerummet og sørge for, at motorfilteret og støvposen er korrekt monteret (se afsnittet Udskiftning af filtre og støvpose nedenfor).

- Fjernbetjeningen i håndtaget (16) bruger 2 stk. batterier af typen AAA.
 - o Fjern dækslet til batterirummet (17) ved at trykke låsetappen ind og løfte dækslet af, og isæt batterierne.
 - o Kontrollér, at batteriernes plus- og minuspoler vender rigtigt, da forkert isatte batterier kan beskadige apparatet. Se plus- og minus-symbolerne i batterirummet.
 - o Tryk batteridækslet på plads igen.
- Monter slangen (18) på apparatet ved at stikke den ind i slangekoblingen (3), så låsetapperne (22) klikker på plads, og slangen sidder fast.
- Monter teleskoprøret (14) i den modsatte ende af slangen. Teleskoprørets længde kan justeres ved at trykke låsekappen (13) i pilens retning og trække rørets nederste del ud eller skubbe det ind.
- Monter det ønskede mundstykke (19 eller 21) på teleskoprøret.

BRUG

- Træk ledningen (11) ud af apparatet. Ledningen må ikke trækkes længere ud end til det røde mærke. Sæt stikket i stikkontakten, og tænd for strømmen.
- Tryk på tænd/sluk-knappen (7) for at tænde og slukke apparatet.
- Sugestykken reguleres ved hjælp af betjeningsknapperne (15) på håndtaget:
 - o Tryk på knappen "+" (i) eller "-" (j) for at øge eller reducere sugestykken.
 - o Tryk på knappen Max (h) for at skifte til maksimal sugestykke.
- Under brugen kan du starte og stoppe apparatet med start/stop-knappen (k). En rød lysdiode i fjernbetjeningsmodtageren (6) lyser, når apparatet er stoppet.
- Gulvmundstykkets (19) børster har to indstillinger, som du kan skifte imellem med børsteknapperne (20) på oversiden af mundstykket:
 - o Ved støvsugning af hårde overflader (stengulve, trægulve osv.) skal mundstykkets børster være fremme.
 - o Ved støvsugning af tæpper og måtter skal børsterne være trukket ind i mundstykket.
- Indikatoren for fuld støvpose (4) er normalt grøn. Hvis den skifter til rød ved brug af apparatet, eller hvis sugestykken nedsættes væsentligt, skal støvposen udskiftes (se afsnittet Udskiftning af filtre og støvpose nedenfor).

- VIGTIGT! Hvis sugestykken pludselig formindskes, skal du kontrollere, om mundstykket eller slangen er blokeret, om filtrene er tilstoppede eller snavsede, eller om støvposen er fuld. Brug aldrig apparatet, hvis det er tilfældet, da det kan medføre uoprettelig motorskade. Fjern straks blokeringen, rengør filtrene, eller udskift støvposen.
- VIGTIGT! Senderen (g) i håndtaget og fjernbetjeningsmodtageren på apparatet må ikke være tildækket, da det forhindrer signalet i at nå frem.

Tip til støvsugning

- Det lille fuge- og børstemundstykke (21) kan bruges både med og uden børsterne, da disse let kan vippes ind eller ud. Dette mundstykke kan evt. opbevares i holderen (12) på bagsiden af apparatet, når det ikke er i brug.
- Ved pauser i støvsugningen kan du sætte gulvmundstykket fast i et af apparatets parkeringsbeslag (findes bag på apparatet (8) og på apparatets underside).
- Du kan løfte og bære apparatet i bærehåndtaget (1). Træk eller løft aldrig apparatet i ledningen.

UDSKIFTNING AF FILTERE OG STØVPOSE

VIGTIGT! Hvis apparatet mister sin sugestykke under brugen, kan det skyldes, at støvposen er fuld. Det kan også skyldes, at filtrene skal rengøres eller udskiftes. Vi anbefaler, at du rengør eller udskifter filtrene efter 4 til 6 måneders brug eller efter behov. Du må aldrig bruge apparatet, når støvposen er fuld, eller når der ikke er monteret både udblæsningsfilter og motorfilter i apparatet.

Udskiftning af udblæsningsfilter

Udblæsningsfilteret filtrerer apparatets udblæsningsluft. Apparatet må ikke bruges, hvis udblæsningsfilteret ikke er monteret. Udblæsningsfilteret i dette apparat er et højeffektivt partikelfilter et såkaldt HEPA-filter.

- Afmonter udblæsningsgitteret (f) ved at trykke åbningsgrebet (9) ned og vippe gitteret ud. Fjern filterpuden (e) fra gitterets inderside, og udskift eller rengør den (se afsnittet Rengøring nedenfor).
- Tag udblæsningsfilteret (d) ud af apparatet, og udskift eller rengør det (se afsnittet Rengøring nedenfor).
- Sæt udblæsningsfilteret tilbage i udblæsningshullet. Monter filterpuden i udblæsningsgitteret, og monter gitteret igen.



Udskiftning af støvpose

- Åbn låget ved at trykke åbningsgrebet (2) ind og vippe låget op.
- Løft støvposeholderen (a) med støvposen ud af apparatet, og fjern forsigtigt støvposen fra støvposeholderen.
- Sæt en ny støvpose i støvposeholderen ved at stikke papstykket ind i styrene på holderen og trykke det helt i bund.
- Monter støvposeholderen i apparatet igen.
- BEMÆRK! Apparatet er forsynet med en sikring, der forhindrer låget i at lukkes, hvis støvposen mangler eller er forkert monteret.



Udskiftning af motorfilter

Motorfilteret beskytter motoren mod støv og snavs. Apparatet må ikke bruges, hvis motorfilteret ikke er monteret.

- Åbn låget ved at trykke åbningsgrebet ind og vippe låget op.
- Løft støvposeholderen med støvposen ud af apparatet.
- Træk holderen til motorfilteret (b) op af styrene.
- Rengør eller udskift filterpuden (c), hvis det er nødvendigt (se afsnittet Rengøring nedenfor).
- Tryk filterpuden på plads i holderen til motorfilteret, og sæt den på plads ved at stikke tappen øverst på holderens bagside ind i rillen på apparatet og trykke holderen let ned.
- Sæt støvposeholderen på plads igen.



OPBEVARING

- Før apparatet sættes på plads, skal ledningen rulles op. Sluk på stikkontakten, tag stikket ud, og tryk på knappen til automatisk ledningsoprul (5), indtil ledningen er helt oprullet.
 - o Sørg for at holde fast i stikket, når ledningen rulles op, så det ikke slår imod apparatet eller andre genstande i nærheden.
- Apparatet skal opbevares tørt, og der må ikke stilles tunge ting oven på det.
- Du kan sætte gulvmundstykket fast i et af apparatets parkeringsbeslag (findes bag på apparatet og på undersiden af apparatet).
- BEMÆRK! Du bør fjerne batterierne fra håndtaget, hvis apparatet ikke benyttes i længere tid.

RENGØRING

- Rengør apparatet ved at tørre det af med en fugtig klud. Tilsæt eventuelt lidt opvaskemiddel til vandet, hvis apparatet er meget snavset.
- Brug ikke stålsvampe, skuresvampe eller nogen former for stærke, opløsende eller slibende rengøringsmidler til at rengøre apparatet med, da det kan ødelægge apparatets udvendige overflader.

- Sørg for at holde alle filtre rene (se afsnittet Udskiftning af filtre og støvpose ovenfor).
 - o Ryst udblæsningsfilteret og de to filterpuder, og bank dem forsigtigt fri for støv og snavs.
 - o Udblæsningsfilteret og de to filterpuder kan vaskes forsigtigt i varmt vand.
 - o Sørg for, at filtrene er helt tørre, inden de monteres i apparatet. Sæt ALDRIG et vådt filter i apparatet.
 - o Udskift udblæsningsfilteret og filterpuderne med nye af samme type, når de er slidte eller ikke kan rengøres mere.

OPLYSNINGER OM BORTSKAFFELSE OG GENBRUG AF DETTE PRODUKT



Bemærk, at dette Adexi-produkt er forsynet med dette symbol:

Det betyder, at produktet ikke må kasseres sammen med almindeligt husholdningsaffald, da elektrisk og elektronisk affald skal bortskaffes særskilt.

I henhold til WEEE-direktivet skal hver medlemsstat sikre korrekt indsamling, genvinding, håndtering og genbrug af elektrisk og elektronisk affald. Private husholdninger i EU kan gratis aflevere brugt udstyr på særlige genbrugsstationer. I visse medlemsstater kan du i visse tilfælde returnere det brugte udstyr til den forhandler, du købte det af på betingelse af, at du køber nyt udstyr. Kontakt forhandleren, distributøren eller de kommunale myndigheder for at få yderligere oplysninger om, hvordan du skal håndtere elektrisk og elektronisk affald.

GARANTIBESTEMMELSER

Garantien gælder ikke:

- hvis ovennævnte ikke iagttages
- hvis der har været foretaget et uautoriseret indgreb i apparatet
- hvis apparatet har været misligholdt, været udsat for en voldsom behandling eller lidt anden form for overlast
- hvis fejl i apparatet er opstået på grund af fejl på ledningsnettet.

Da vi hele tiden udvikler vores produkter på funktions- og designsiden, forbeholder vi os ret til at foretage ændringer i produktet uden forudgående varsel.

SPØRGSMÅL & SVAR

Har du spørgsmål omkring brugen af apparatet, som du ikke kan finde svar på i denne brugsanvisning, findes svaret muligvis på vores hjemmeside www.adexi.dk. Du finder svaret ved at klikke på "Spørgsmål & svar" i menuen "Forbrugerservice", hvor de oftest stillede spørgsmål er vist.

På vores hjemmeside finder du også kontaktinformation, hvis du har brug for at kontakte os vedrørende teknik, reparation, tilbehør og reservedele.

IMPORTØR

Adexi Group
www.adexi.dk

Vi tager forbehold for trykfejl.

INTRODUKTION

För att du skall få ut så mycket som möjligt av din nya apparat bör du läsa igenom denna bruksanvisning innan du använder apparaten första gången. Vi rekommenderar också att du sparar bruksanvisningen så att du kan använda den som referens senare.

SÄKERHETSÅTGÄRDER

Allmänt

- Felaktig användning av apparaten kan leda till personskador och skador på apparaten.
- Använd endast apparaten för dess avsedda ändamål. Tillverkaren ansvarar inte för skador som uppstår till följd av felaktig användning eller hantering (se även Garantivillkor).
- Får endast anslutas till 230 V, 50 Hz. Apparaten måste vara jordad.
- Endast för hemmabruk. Får ej användas för kommersiellt bruk eller utomhusbruk.
- Varken apparaten, sladden eller stickkontakten får placeras i vatten eller annan vätska.
- Rör aldrig apparaten, sladden eller stickkontakten med våta eller fuktiga händer.
- Lämna inte apparaten utan tillsyn när den är igång.
- Håll barn under uppsikt när apparaten är igång.
- Använd inte apparaten om inte utblåsfiltre (HEPA-filtre), motorfilter och dammpåse sitter på plats, eftersom det kan skada apparaten.
- Använd bara tillbehör som tillverkats eller rekommenderats av tillverkaren.

Användning

- Använd inte apparaten på våta ytor.
- Var extra försiktig när du dammsuger trappor med hänsyn till fallrisken.
- Använd inte apparaten för att suga upp tändstickor, het aska, cigarettfimpar, hårda eller vassa föremål, våta eller fuktiga substanser, lättantändliga material (bensin, lösningsmedel osv.) eller ångor från dessa.
- Använd inte apparaten för att suga upp finkornig sand eller damm – t.ex. gips, tegeldamm och liknande.
- Se till att varken kläder, hår eller kroppsdelar kommer i närheten av munstycket och apparatens rörliga delar.
- Täck inte över apparatens sug- eller utblåsport.

Sladd och stickkontakt

- Undvik att ha sladden och apparaten i närheten av värmekällor, heta föremål och öppna lågor.
- Stäng av apparaten när den inte används och innan du byter dammpåse eller rengör eller byter filter.
 - o Undvik att dra i sladden när stickkontakten skall dras ur vägguttaget. Håll i stickkontakten i stället.
 - o Håll stadigt i kontakten medan sladden rullas upp för att undvika att kontakten slår i apparaten eller andra föremål i närheten.
- Kontrollera regelbundet att sladd och kontakt inte är skadade. Om så är fallet, eller om apparaten har tappats eller skadats på annat sätt, ska den inte användas.
- Om apparaten, sladden eller kontakten har skadats ber du en auktoriserad reparationstekniker inspektera dem och vid behov reparera dem. Försök aldrig reparera apparaten själv. Kontakta inköpsstället för reparationer som täcks av garantin. Ej auktoriserade reparationer eller ändringar på apparaten gör garantin ogiltig.

Batterier

- Kontrollera att plus- och minuspolerna är rättvända eftersom felinsatta batterier kan skada apparaten.
- Ta ur batterierna ur handtaget om apparaten inte ska användas under en längre tid.
- Byt alltid båda batterierna samtidigt.
- Blanda aldrig olika typer av batterier (t.ex. mangandioxidbatterier och alkaliska batterier), gamla och nya batterier eller batterier av olika fabrikat.

BESKRIVNING AV APPARATENS DELAR

1. Bärhandtag
2. Handtag för öppning av dammpåsfack
3. Slangkoppling
4. Indikator för påsbyte
5. Knapp för sladdupprullning
6. Fjärrkontrollport
7. På/av-knapp
8. Förvaringssystem
9. Spärrknapp för utblåsgaller
10. Utblås
11. Sladd med kontakt
12. Hållare för fog- och borstmunstycke
13. Låsknapp
14. Teleskoprör
15. Kontrollknappar
16. Handtag
17. Lucka till batterifack
18. Slang
19. Golvmunstycke (inklusive förvaringshållare)
20. Borstknappar
21. Fog- och borstmunstycke
22. Låssprintar

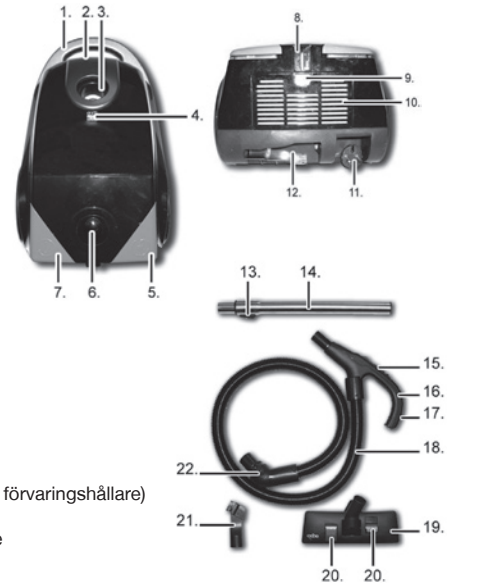

- a. Hållare för dammpåse
- b. Hållare för motorfilter
- c. Filterdyna (motorfilter)
- d. Utblåsfiltre (HEPA-filtre)
- e. Filterdyna (utblåsfiltre)
- f. Utblåsgaller
- g. Sändare
- h. Max-knapp (max. sugstyrka)
- i. Knapp som minskar sugstyrka (-)
- j. Knapp som ökar sugstyrka (+)
- k. Start/stopp-knapp

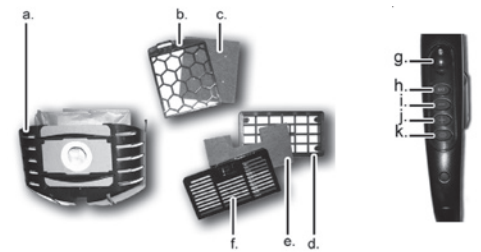

FÖRE FÖRSTA ANVÄNDNINGSTILLFÄLLET

VIKTIGT! Kontrollera att utblåsfiltret (d) sitter ordentligt på plats före användning. Öppna dammpåsfacket och kontrollera att motorfilter och dammpåse sitter ordentligt på plats (se Byta filter och dammpåse nedan).

- Fjärrkontrollen i handtaget (16) drivs av två AAA-batterier.
 - o Ta bort luckan till batterifacket (17) genom att trycka in låsfliken, lyfta av luckan och sätta i batterierna.
 - o Kontrollera att plus- och minuspolerna är rättvända eftersom felinsatta batterier kan skada apparaten. Se symbolerna + och - inuti batterifacket.
 - o Klicka batterifackets lucka tillbaka på plats.
- Montera slangen (18) genom att föra in den i slangkopplingen (3) så att låsflikarna (22) klickar på plats och slangen sitter ordentligt fast.
- Montera teleskopröret (14) i andra änden av slangen. Du justerar längden på teleskopröret genom att trycka ner låsknappen (13) i pilarnas riktning och dra i eller trycka på rörets nedre del.
- Montera önskat munstycke (19 eller 21) på teleskopröret.

ANVÄNDNING

- Dra ut sladden (11) ur apparaten. Sladden får inte dras ut förbi den röda markeringen. Anslut apparaten och sätt på strömmen.
- Tryck på på/av-knappen (7) för att starta eller stänga av apparaten.
- Sugstyrkan regleras med kontrollknapparna (15) på handtaget:
 - o Tryck på knappen "+" (i) eller "-" (j) för att öka eller minska sugstyrkan.
 - o Tryck på knappen Max (h) för att växla till max. sugstyrka.
 - o Du kan starta och stoppa rengöring under användning med start/stoppknappen (k). En röd diodlampa i fjärrkontrollporten (6) tänds när apparaten stoppas.
- Golvmunstyckets (19) strån har två inställningar som kan väljas med knapparna för borstfunktion (20) ovanpå munstycket.
 - o Vid rengöring av hårda ytor (t.ex. sten- eller trägolv eller klinkers) bör borstarna vara utfällda.
 - o När du dammsuger mattor skall borstarna vara indragna i munstycket.
- Indikeringen för påsbyte (4) är normalt grön. Om indikeringen ändras till rött när du dammsuger eller om sugkraften är märkbart försämrad behöver påsen bytas (se Byta filter och dammpåse nedan).
- **VIKTIGT!** Om apparatens sugstyrka försämrats, kan munstycket eller slangen vara igensatta, eller så kan ett filter vara igensatt eller smutsigt, eller så kan dammpåsen vara full. Använd aldrig apparaten i sådant fall eftersom det skadar motorn irreparabelt. Avlägsna orsaken till tilltäppningen, rengör filtren eller byt dammpåse.
- **VIKTIGT!** Sändaren (g) i handtaget och fjärrkontrollporten på apparaten får inte täckas för, eftersom det hindrar signalen från att komma fram.

Tips för dammsugning

- De små fog- och borstmunstyckena (21) kan användas med eller utan borstar, som snabbt kan dras in eller fällas ut. Detta munstycke kan förvaras i hållaren (12) baktill på apparaten när det inte används.
- Du kan parkera golvmunstycket i en av parkeringshållarna (baktill (8) och undertill apparaten) när du gör en paus i dammsugningen.
- Du kan lyfta och bära apparaten med hjälp av bärhandtaget (1). Dra eller lyft aldrig apparaten i sladden.

BYTA FILTER OCH DAMMPÅSE

VIKTIGT! Om apparaten förlorar uppsugningsförmågan under användning kan dammpåsen vara full. Det kan också vara så att filtren behöver rengöras eller bytas ut. Vi rekommenderar att filtren rengörs eller byts ut efter 4-6 månaders användning eller efter behov. Använd aldrig apparaten om dammpåsen är full eller utan utblås- eller motorfilter.

Byta utblåsfilter

Används för att filtrera utblåsluften från apparaten. Apparaten får inte användas utan utblåsfilter. Utblåsfiltret i denna apparat är ett högeffektivt partikelfilter – ett så kallat HEPA-filter.

- Ta bort utblåsgallret (f) genom att trycka ner låsknappen (9) och dra ut utblåsgallret. Ta bort filterdynan (e) från insidan av gallret och byt ut eller rengör den enligt beskrivning i avsnittet Rengöring nedan.
- Ta ut filterdynan (f) och byt eller rengör eller byt den sedan enligt beskrivningen i avsnittet Rengöring nedan.
- Sätt tillbaka filtret i utblåshålet. Sätt tillbaka filterdynan i utblåsgallret och sätt tillbaka gallret.



Byta dammpåse

- Öppna locket genom att dra i öppningshandtaget (2) och tippa locket uppåt.
- Lyft ut hållaren till dammpåsen (a) med dammpåsen ur apparaten och ta försiktigt bort dammpåsen från hållaren.
- Sätt i en ny påse i hållaren genom att föra in kartongframsidan i styrskenorna på hållaren och trycka den hela vägen ner.
- Sätt tillbaka dammpåshållaren i apparaten.
- OBS: Apparaten har en anordning som gör att det inte går att stänga locket om dammpåsen inte är på plats eller sitter fel.



Byta motorfilter

Motorfiltret skyddar motorn mot damm och smuts. Apparaten får inte användas om den inte har ett motorfilter på plats.

- Öppna locket genom att dra i öppningshandtaget och tippa locket uppåt.
- Lyft upp dammpåshållaren med dammpåsen från apparaten.
- Dra ut hållaren för motorfiltret (b) från falsarna.
- Rengör eller byt ut filterdynan (c) vid behov (se avsnittet Rengöring nedan).
- Tryck filterdynan på plats i hållaren till motorfiltret och sätt den på plats genom att föra in låsfliken överst baktill på hållaren i skåran på apparaten och tryck försiktigt hållaren neråt.
- Sätt tillbaka dammpåshållaren.



FÖRVARING

- Rulla alltid in sladden innan du ställer undan apparaten. Stäng av strömmen, dra ut stickkontakten ur vägguttaget och tryck på knappen för automatisk sladdupprullning (5) tills sladden är helt inrullad.
 - o Håll stadigt i kontakten medan sladden rullas upp för att undvika att kontakten slår i apparaten eller andra föremål i närheten.
- Förvara apparaten på en torr plats. Placera inga tunga föremål ovanpå apparaten.
- Du kan förvara golvmunstycket i en av förvaringshållarna (baktill och undertill på apparaten).
- OBS: Ta ut batterierna ur handtaget om apparaten ska förvaras en längre tid.

RENGÖRING

- Rengör apparaten genom att torka av den med en fuktig trasa. Lite rengöringsmedel kan användas om apparaten är mycket smutsig.
- Använd aldrig en slipsvamp, stålull eller någon form av starka lösningsmedel eller slipande rengöringsmedel för att rengöra apparaten, eftersom de kan skada apparatens utsida.
- Se till att alla filter är rena (se Byta filter och dammpåse ovan).
 - o Skaka utblåsfiltret och de två filterdynorna och slå försiktigt på dem för att avlägsna damm och smuts.
 - o Utblåsfiltret och de två filterdynorna kan tvättas försiktigt i varmt vatten.
 - o Kontrollera att de är helt torra innan du sätter tillbaka dem i apparaten. Sätt ALDRIG in ett vått filter i apparaten.
 - o Ersätt utblåsfilter och filterdynor med delar av samma typ när de är utslitna eller inte kan rengöras ordentligt.

INFORMATION OM KASSERING OCH ÅTERVINNING AV DENNA PRODUKT



Lägg märke till att denna Adexi-produkt är märkt med följande symbol:

Det innebär att denna produkt inte får kasseras ihop med vanligt hushållsavfall eftersom avfall som utgörs av eller innehåller elektriska eller elektroniska delar måste kasseras separat.

Direktivet om avfall som utgörs av eller innehåller elektriska eller elektroniska delar kräver att varje medlemsstat vidtar åtgärder för korrekt insamling, återvinning, hantering och materialåtervinning av sådant avfall. Privata hushåll inom EU kan utan kostnad återlämna sin använda utrustning till angivna insamlingsplatser. I en del medlemsländer kan man i vissa fall returnera den använda utrustningen till återförsäljaren när man köper ny utrustning. Kontakta din återförsäljare, distributör eller lokala myndighet för ytterligare information om hantering av avfall som utgörs av eller innehåller elektriska eller elektroniska delar.

GARANTIVILLKOR

Garantin gäller inte om:

- ovanstående instruktioner inte följs
- apparaten har modifierats
- apparaten har blivit felhanterad, utsatts för vårdslös behandling eller fått någon form av skada eller
- fel har uppstått till följd av fel på nätspänningen.

På grund av konstant utveckling av våra produkter, både på funktions- och designsidan, förbehåller vi oss rätten till ändringar av våra produkter utan föregående meddelande.

FRÅGOR OCH SVAR

Om du har några frågor angående användningen av apparaten och du inte kan hitta svaret i denna bruksanvisning kan du gå in på vår webbplats på www.adexi.se. Gå till menyn "Konsumentservice" och klicka på "Frågor och svar" om du vill se de vanligaste frågorna och svaren.

Du hittar även kontaktinformation om du behöver kontakta oss angående tekniska frågor, reparationer och reservdelar.

IMPORTÖR

Adexi Group
www.adexi.se

Adexi ansvarar inte för eventuella tryckfel.

INNLEDNING

For at du skal få mest mulig glede av det nye apparatet ditt, ber vi deg lese nøye gjennom denne bruksanvisningen før førstegangs bruk. Vi anbefaler også at du tar vare på bruksanvisningen, slik at du kan slå opp i den ved senere anledninger.

SIKKERHETSREGLER

Generell informasjon

- Feil bruk av apparatet kan føre til personskader og skader på apparatet.
- Apparatet må ikke brukes til andre formål enn det er beregnet for. Produsenten er ikke ansvarlig for skade som skyldes feilaktig bruk eller håndtering. (Se også garantibetingelsene.)
- Apparatet skal bare tilkobles 230 V, 50 Hz. Apparatet må være jordet.
- Apparatet er kun beregnet til bruk i private husholdninger. Apparatet er ikke egnet til utendørs eller kommersiell bruk.
- Apparatet, ledningen eller støpselet må aldri legges i vann eller annen form for væske.
- Ikke ta på apparatet, ledningen eller støpselet med våte eller fuktige hender.
- Gå aldri fra apparatet mens det står på.
- Barn må holdes under oppsyn når apparatet er i bruk.
- Ikke bruk apparatet dersom utblåsningsfilteret (HEPA-filteret), motorfilteret og støvpose ikke er installert. Dette kan skade apparatet.
- Bruk bare tilbehør som er produsert eller anbefalt av produsenten.

Bruk

- Ikke bruk apparatet på våte flater.
- Vær spesielt forsiktig ved støvsuging av trapper, på grunn av faren for å falle.
- Ikke bruk støvsugeren til å suge opp fyrstikker, varm aske, sigarettstumper, harde eller skarpe gjenstander, våte eller fuktige stoffer, brennbare materialer (bensin, løsemidler osv.) eller damp fra slike.
- Ikke bruk apparatet til å støvsuge finkornet sand eller støv – f.eks. fra gips, murstein eller lignende.
- Pass på at du holder klær, hår og kroppsdeler unna munnstykket og bevegelige deler på apparatet.
- Innsugings- og utblåsningsåpningen må ikke dekkes til.

Ledning og støpselet

- Hold ledningen og apparatet unna varmekilder, varme gjenstander og åpen ild.
- Slå av apparatet og dra ut støpselet når det ikke er i bruk, før du skifter støvpose eller før du rengjør eller skifter filter.
 - o Ikke dra i ledningen når du trekker støpselet ut av kontakten. Ta i stedet godt tak i støpselet.
 - o Hold godt i kontakten mens du ruller inn ledningen, slik at den ikke slår mot apparatet eller andre gjenstander.
- Kontroller regelmessig at ledningen og støpselet ikke er skadet. Ikke bruk apparatet dersom dette skulle være tilfelle, eller dersom det har falt i gulvet eller er skadet på annen måte.
- Dersom apparatet, ledningen eller støpselet er skadet, skal disse undersøkes og repareres av en autorisert reparatør. Prøv aldri å reparere apparatet selv. Kontakt forretningen du kjøpte apparatet i ved garantireparasjoner. Uautoriserte reparasjoner eller endringer vil føre til at garantien ikke gjelder.

Batterier

- Pass på at plus- og minuspolene ligger riktig vei. Ellers kan apparatet bli skadet.
- Ta batteriene ut av håndtaket hvis apparatet ikke skal brukes over lengre tid.
- Skift alltid ut begge batterier samtidig.
- Bruk aldri forskjellige batterityper (for eksempel mangandioksidbatterier og alkaliske batterier), gamle eller nye batterier eller forskjellige batterimerker samtidig.

OVERSIKT OVER APPARATETS DELER

1. Bærehåndtak
2. Håndtak for åpning av rom til støvpose
3. Slangetilkobling
4. Indikator for full pose
5. Knapp for automatisk kabelvinde
6. Port til fjernkontroll
7. Av/på-bryter
8. Plasseringssystem
9. Utløserknapp til utblåsningsrist
10. Utblåsing
11. Ledning med støpselet
12. Holder til fuge-

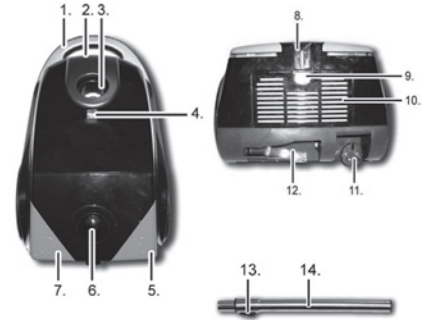

og børstemunnstykke

13. Låseknapp
14. Teleskoprør
15. Betjeningsknapper
16. Håndtak
17. Lokk på batterirom
18. Slange
19. Gulvmunnstykke (inkludert parkeringsbrakett)
20. Børsteknapp
21. Fuge- og børstemunnstykke
22. Låsetapper

- a. Støvposeholder
- b. Holder for motorfilter
- c. Filtermatte (motorfilter)
- d. Utblåsningsfilter (HEPA-filter)
- e. Filtermatte (utblåsningsfilter)
- f. Utblåsningsrist

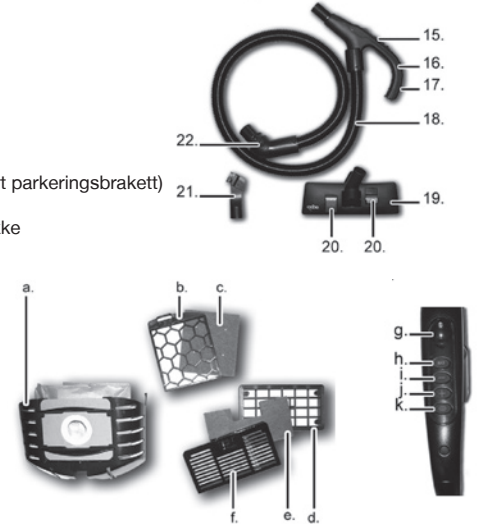

- g. Sender
- h. Max-knapp (maks. sugestyrke)
- i. Knapp til reduisering av sugestyrke (-)
- j. Knapp til økning av sugestyrke (+)
- k. Av/på-knapp

KLARGJØRING AV APPARATET

VIKTIG! Kontroller at utblåsningsfilteret (d) er riktig montert før bruk. Åpne rommet til støvposen for å kontrollere at motorfilteret og støvposen er riktig plassert (se Skifte filter og støvpose nedenfor).

- Fjernkontrollen i håndtaket (16) drives av to AAA-batterier.
 - o Åpne dekselet til batterirommet (17) ved å trykke ned låsearmen, løft av dekselet og sett inn batteriene.
 - o Pass på at plus- og minuspolene ligger riktig vei. Ellers kan apparatet bli skadet. Følg symbolene + og - i batterirommet.
 - o Sett dekselet på plass så du hører et klikk.
- Fest slangen (18) ved å sette den inn i slangetilkoblingen (3) slik at låsearmene (22) går i lås og slangen er godt festet.
- Fest teleskoprøret (14) i motsatt ende av slangen. Juster lengden på teleskoprøret ved å trykke ned låseknappen (13) i pilretningen og trekke ut eller skyve inn den nedre delen av røret.
- Fest ønsket munnstykke (19 eller 21) på teleskoprøret.

BRUK

- Dra ledningen (11) ut av apparatet. Ledningen må ikke dras lenger ut enn til det røde merket. Sett i støpselet og slå på strømmen.
- Apparatet startes og stoppes ved å trykke på av/på-knappen (7).
- Sugestyrken reguleres ved hjelp av kontrollknappene (15) på håndtaket:
 - o Trykk på + (i) eller - (j) for å øke eller redusere sugestyrken.
 - o Trykk på Max (h) for å bytte til maksimal sugestyrke.
 - o Du kan starte og stoppe apparatet under bruk ved å trykke på start/stopp-knappen (k). På porten til fjernkontrollen (6) vil det lyse en rød diode når apparatet er stoppet.
- Gulvmunnstykket (19) har to innstillinger som kan velges ved hjelp av knappen for børstefunksjon (20) på toppen av munnstykket.
 - o Ved støvsuging av harde overflater (stein- eller tregulv, fliser osv.) bør børstene på munnstykket trekkes ut.
 - o Når du støvsuger tepper og matter, skal børstene trekkes inn i munnstykket.
- Indikatoren for full pose (4) er vanligvis grønn. Hvis indikatoren for full pose begynner å lyse rødt mens du støvsuger, eller hvis sugestyrken blir merkbart dårligere, må støvposen skiftes ut (se Skifte filter og støvpose nedenfor).
- **VIKTIG!** Hvis apparatets sugestyrke er redusert, kan munnstykket eller slangen være blokkert. Eventuelt kan filtre være blokkert eller skitne, og støvposen kan være full. Ikke bruk apparatet dersom dette er tilfelle, fordi dette vil føre til en uopprettelig skade på motoren. Fjern umiddelbart årsaken til blokkeringen, rengjør filterne eller skift støvpose.
- **VIKTIG!** Senderen (g) på håndtaket og porten til fjernkontrollen på apparatet må ikke tildekkes. Det hindrer at signalet går igjennom.

Tips for støvsuging

- Det lille fuge- og børstemunnstykket (21) kan brukes med og uten børster. Børstene kan raskt og enkelt trekkes ut og inn. Dette munnstykket kan oppbevares i holderen (12) bak på apparatet når munnstykket ikke er i bruk.
- Du kan parkere gulvmunnstykket i en av parkeringsbrakettene (på baksiden (8) og undersiden av apparatet) når du tar en pause fra støvsugingen.
- Du kan løfte og bære apparatet ved hjelp av håndtaket (1). Ikke trekk eller løft apparatet etter ledningen.

SKIFTE FILTER OG STØVPOSE

VIKTIG! Hvis apparatet mister sugekraft under bruk, kan støvposen være full. Det kan også hende at filterene må rengjøres eller skiftes. Vi anbefaler at du rengjør eller skifter filtre etter 4–6 måneders bruk, eller ved behov. Apparatet må ikke brukes hvis posen er full eller hvis utblåsnings- eller motorfilteret mangler.

Skifte av utblåsningsfilter

Brukes til å filtrere utblåsningsluften fra apparatet. Apparatet må ikke brukes hvis det ikke er montert noe utblåsningsfilter. Utblåsningsfilteret i dette apparatet er et svært effektivt partikkelfilter – et såkalt HEPA-filter.

- Ta ut utblåsningsristen (f) ved å trykke ned utløserknappen (9) og dra ut utblåsningsristen. Fjern filtermatten (e) fra innsiden av risten og skift eller rengjør den som beskrevet i avsnittet Rengjøring nedenfor.
- Fjern filtermatten (d) fra apparatet og skift eller rengjør den som beskrevet i avsnittet Rengjøring nedenfor.
- Sett filteret tilbake i utblåsningsåpningen. Sett på plass filtermatten i utblåsningsristen og sett risten på plass igjen.



Skifte av støvposer

- Åpne lokket ved å trykke ned håndtaket (2) og vippe lokket oppover.
- Løft støvposeholderen (a) med støvposen ut av apparatet, og fjern støvposen forsiktig fra holderen.
- Sett inn en ny pose i holderen ved å sette pappfronten inn i holderen og trykke den helt ned.
- Sett støvposeholderen på plass i apparatet igjen.
- MERK: Apparatet har en automatikk som forhindrer at lokket lukkes dersom posen ikke passer eller ikke er riktig satt inn.



Utskifting av motorfilter

Motorfilteret beskytter motoren mot støv og skitt. Apparatet må ikke brukes hvis det ikke er montert noe motorfilter.

- Åpne lokket ved å trykke ned håndtaket og vippe lokket oppover.
- Løft støvposeholderen med støvposen ut av apparatet.
- Trekk holderen til motorfilteret (b) ut av føringene.
- Rengjør eller skift ut filtermatten (c) om nødvendig (se avsnittet Rengjøring nedenfor).
- Trykk filtermatten på plass i holderen til motorfilteret og sett den på plass ved å føre låsearmen øverst bak på holderen inn i sporet på apparatet og skyve holderen forsiktig nedover.
- Sett på plass støvposeholderen igjen.



OPPBEVARING

- Før apparatet settes bort skal ledningen rulles inn. Trekk støpselet ut av stikkkontakten og trykk på knappen for automatisk kabelvinde (5) til hele ledningen er rullet opp.
 - o Hold godt i kontakten mens du ruller inn ledningen, slik at den ikke slår mot apparatet eller andre gjenstander.
- Oppbevares på et tørt sted. Ikke legg tunge gjenstander oppå apparatet.
- Du kan parkere gulvmunnstykket i en av parkeringsbrakettene (på baksiden og undersiden av apparatet).
- MERK: Ta batteriene ut av håndtaket hvis apparatet ikke skal brukes over lengre tid.

RENGJØRING

- Apparatet rengjøres ved å tørke det med en fuktig klut. Bruk litt vaskemiddel hvis apparatet er svært skittent.
- Bruk aldri skuresvamp, stålull eller andre former for sterke eller slipende rengjøringsmidler til å rengjøre apparatet. Slike midler kan ripe opp og ødelegge apparatets overflate.
- Pass på at alle filterene holdes rene (se Skifte filter og støvpose ovenfor).
 - o Rist utblåsningsfilteret og de to filtermattene og bank dem forsiktig for å fjerne støv og skitt.
 - o Utblåsningsfilteret og de to filtermattene kan vaskes forsiktig i varmt vann.
 - o Kontroller at de er helt tørre før de settes inn i apparatet. Sett ALDRI et vått filter i apparatet.
 - o Skift ut utblåsningsfilteret og filtermattene med filtre og matter av samme type når de er utslitt og ikke lenger kan rengjøres.

MILJØINFORMASJON



Vær oppmerksom på at dette Adexi-produktet er merket med følgende symbol: 

Det betyr at dette produktet ikke må kastes sammen med vanlig husholdningsavfall, da elektrisk og elektronisk avfall skal kastes separat.

I henhold til WEEE-direktivet skal det enkelte medlemslandet sørge for riktig innsamling, gjenvinning, håndtering og resirkulering av elektrisk og elektronisk avfall. Private husholdninger i EU kan levere brukt utstyr til bestemte resirkuleringsstasjoner vederlagsfritt. I noen medlemsland kan det ved kjøp av nytt utstyr være mulig å levere brukt utstyr til forhandleren som solgte det. Kontakt forhandleren, distributøren eller offentlige myndigheter hvis du ønsker ytterligere informasjon om hva du skal gjøre med elektrisk og elektronisk avfall.

GARANTIBESTEMMELSER

Garantien gjelder ikke hvis

- instruksene ovenfor ikke følges
- apparatet er blitt endret
- apparatet er brukt feil, har vært utsatt for hard håndtering eller på en eller annen måte er blitt skadet
- det har oppstått feil som følge av feil i strømforsyningen

Vi prøver hele tiden å utvikle våre produkters funksjon og utforming, derfor forbeholder vi oss retten til å endre produktet uten forvarsel.

SPØRSMÅL OG SVAR

Hvis du har spørsmål vedrørende bruk av rengjøringssettet, som du ikke finner svar på i denne bruksanvisningen, kan du forsøke våre nettsider www.adexi.deu. Gå til menyen "Consumer Service", og klikk på "Question & Answer" for å se ofte stilte spørsmål.

Se også kontaktinformasjonen hvis du ønsker å kontakte oss vedrørende tekniske problemer, reparasjoner, tilbehør og reservedeler.

IMPORTØR

Adexi Group
www.adexi.eu

Vi står ikke ansvarlig for eventuelle trykkfeil.

JOHDANTO

Lue tämä käyttöopas huolellisesti ennen laitteen ensimmäistä käyttökertaa, niin saat parhaan hyödyn uudesta laitteestasi. Suosittelemme myös, että säilytät nämä ohjeet. Näin voit perehtyä laitteesi eri toimintoihin myöhemminkin.

TURVALLISUUSOIMENPITEET

Yleistä

- Tämän laitteen virheellinen käyttö voi aiheuttaa henkilövahinkoja ja laitteen vaurioitumisen.
- Käytä laitetta vain sen oikeaan käyttötarkoitukseen. Valmistaja ei ole vastuussa virheellisestä käytöstä tai käsittelystä johtuvista henkilövahingoista tai vaaratilanteista (katso myös kohta Takuehdot).
- Laite voidaan kytkeä vain verkkoon, jonka jännite on 230 V ja taajuus 50 Hz. Laite tulee maadoittaa.
- Vain kotitalouskäyttöön. Laitteet eivät sovellu ulkokäyttöön eivätkä kaupalliseen käyttöön.
- Älä aseta laitetta, virtajohtoa tai pistoketta veteen tai muuhun nesteeseen.
- Älä koske laitteeseen, virtajohtoon tai pistokkeeseen märillä tai kosteilla käsillä.
- Älä koskaan jätä laitetta vartioimatta, kun sen virta on kytkettyä.
- Valvo lapsia, kun laitetta käytetään.
- Älä käytä imuria, jos poistoilman suodatin (HEPA-suodatin), moottorisuodatin ja pölypussi eivät ole paikoillaan, sillä silloin imuri voi vahingoittua.
- Käytä vain valmistajan valmistamia tai suosittelemia lisävarusteita.

Tarkista

- Älä imuroi laitteella märkiä pintoja.
- Noudata kaatumisvaaran vuoksi erityistä varovaisuutta muroidessasi portaita.
- Älä imuroi tulitikkuja, kuumaa tuhkaa, tupakantumppuja, kovia tai teräviä esineitä, märkiä tai kosteita aineita, tulenarkoja aineita (bensiniä, liuottimia jne.) tai tällaisista aineista vapautuvaa höyryä.
- Älä imuroi hienojakoista hiekkaa tai rakennuspölyä, esim. kipsilevyistä, tiilistä tai muista vastaavista.
- Pidä vaatteet, hiukset ja ruumiinosat poissa laitteen suulakkeesta ja liikkuvista osista.
- Älä peitä laitteen imu- tai ilmanpoistoaukkoa.

Johto ja pistoke

- Suojaa virtajohto ja laite lämmönlähteiltä, kuumilta esineiltä ja avotulelta.
- Sammuta pölynimuri ja irrota pistoke pistorasiasta ennen pölypussin vaihtamista, ennen suodattimien puhdistamista tai vaihtamista ja kun laitetta ei käytetä.
 - o Vältä johdosta vetämistä, kun pistoke irrotetaan pistorasiasta. Ota sen sijaan kiinni pistokkeesta.
 - o Pidä pistoke tiukasti kädessä kelauksen aikana, jottei se heittelehdi ympäriinsä.
- Tarkista säännöllisesti, ettei virtajohto tai pistoke ole vaurioitunut, äläkä käytä laitetta, jos se on pudotettu tai muuten vahingoittunut.
- Jos laite, johto tai pistoke on vaurioitunut, tarkastuta ne ja korjauta tarvittaessa valtuutetulla korjaajalla. Älä yritä itse korjata laitetta. Jos tarvitset takuuhuoltoa, ota yhteyttä liikkeeseen, josta ostit laitteen. Takuu ei ole voimassa, jos laitetta korjataan tai muunnellaan ilman valtuuksia.

Paristot

- Tarkasta, että plus- ja miinusnavat ovat oikein päin, sillä muuten laite saattaa vaurioitua.
- Poista paristot kädensijasta, jos laite on pitkään käyttämättä.
- Vaihda aina molemmat paristot samalla kertaa.
- Älä koskaan käytä erityyppisiä paristoja (esim. mangaanidioksidi- ja alkaliparistoja) tai vanhoja ja uusia paristoja yhtä aikaa.

LAITTEEN PÄÄOSAT

1. Kantokahva
2. Pölypussilokeron avauskahva
3. Letkun liitin
4. Pussinvaihtoilmaisain
5. Johdon kelauspainike
6. Kaukosäätimen portti
7. Virtakytkin
8. Parkkijärjestelmä
9. Ilmanpoistoaukon ritilän vapautuspainike
10. Ilmanpoistoaukko
11. Virtajohto
12. Rako- ja harjasuulakkeiden pidike
13. Lukituspainike
14. Teleskooppivarsi
15. Käyttöpainikkeet
16. Kädensija
17. Paristokotelon kansi
18. Letku
19. Lattiasuulake (sis. parkkikiinnikkeen)
20. Harjapainikkeet
21. Rako-/harjasuulake
22. Kannen nastat

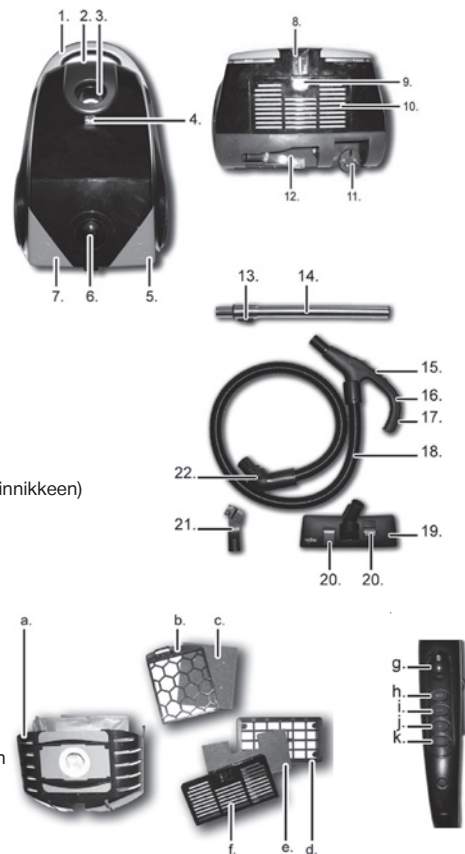

- a. Pölypussin pidike
- b. Moottorisuodattimen pidike
- c. Suodatin (moottorisuodatin)
- d. Poistoilman suodatin (HEPA-suodatin)
- e. Suodatintynny (poistoilman suodatin)
- f. Ilmanpoistoaukon ritilä
- g. Lähetin
- h. Max-painike (suurin imuteho)
- i. Imutehon vähennyspainike (-)
- j. Imutehon lisäyspainike (+)
- k. Käynnistys-/sammutuspainike (Start/Stop)

LAITTEEN VALMISTELU

TÄRKEÄÄ! Tarkista ennen käyttöä, että poistoilman suodatin (d) on kunnolla paikallaan. Avaa pölypussilokero ja tarkista, että moottorisuodatin ja pölypussi ovat kunnolla paikoillaan (katso alta kohta Suodattimien ja pölypussin vaihto).

- Kädensijan kaukosäädin (16) toimii kahdella AAA-paristolla.
 - o Irrota paristokotelon (17) kansi painamalla lukituskielekettä ja nostamalla kantta, ja vaihda sitten paristot.
 - o Tarkasta, että plus- ja miinusnavat ovat oikein päin, sillä muuten laite saattaa vaurioitua. Katso paristokotelossa olevat tunnukset + ja -.
 - o Napsauta paristokotelon kansi takaisin paikalleen.
- Sovita letku (18) laitteeseen työntämällä se letkupaikkaan (3) siten, että pidikkeet (22) naksauttavat paikoilleen ja letku kiinnittyy tukevasti.
- Kiinnitä teleskooppivarsi (14) letkun toiseen päähän. Voit säätää teleskooppiputken pituutta painamalla lukituspainiketta (13) nuolten suuntaan ja vetämällä tai työntämällä putken alaosaa.
- Kiinnitä teleskooppivarteen haluamasi suutin (19 tai 21).

KÄYTTÖ

- Vedä virtajohto (11) ulos laitteesta. Virtajohtoa ei saa vetää ulos punaista merkkiä pitemmälle. Kytke pistoke.
- Laite käynnistetään ja sammutetaan painamalla virtakytkintä (7).
- Imutehoa säädetään kädensijassa olevilla säätöpainikkeilla (15):
 - o Vähennä tai lisää imutehoa painamalla painikkeita + (i) ja - (j).
 - o Valitse suurin imuteho painamalla painiketta Max (h).
 - o Imurointi voidaan aloittaa ja lopettaa virtakytkimellä (k). Punainen merkkivalo syttyy kaukosäätimen portissa (6), kun laite sammutetaan.
- Lattiasuulakkeen (19) harjaksille on kaksi asetusta, jotka voidaan valita suulakkeen yläpuolella olevilla harjapainikkeilla (20).
 - o Kovia pintoja (kivi-, puulattia tms.) imuroitaessa suulakkeen harjaosan tulee olla ulkona.
 - o Mattoja imuroitaessa harjaosan tulee olla vedettynä suulakkeen sisään.
- Pussinvaihtoilmaisain (4) on yleensä vihreä. Jos ilmaisin muuttuu punaiseksi imurin ollessa käytössä tai jos imuvoima heikkenee huomattavasti, pölypussi on vaihdettava (katso jäljempänä osio Suodattimien ja pölypussin vaihto).
- **TÄRKEÄÄ!** Jos laitteen imuteho heikkenee, suulake tai letku voi olla tukkeutunut, suodattimet voivat olla tukkeutuneet tai likaiset tai pölypussi voi olla täynnä. Älä tällöin käytä laitetta, sillä moottori voi vaurioitua vakavasti. Poista välittömästi tukos, puhdista suodattimet tai vaihda pölypussi.
- **TÄRKEÄÄ!** Kädensijassa olevaa lähetintä (g) ja laitteessa olevaa kaukosäätimen porttia ei saa peittää, sillä se estää signaalin kulun.

Vinkkejä imurointiin

- Pientä rako- ja harjasuulaketta (21) voi käyttää harjoilla tai ilman, koska ne voi vetää esiin ja piilottaa nopeasti. Kun suulaketta ei käytetä, sitä voidaan säilyttää laitteen takaosassa olevassa pidikkeessä (12).
- Lattiasuulakkeen voi kiinnittää johonkin parkkikiinnikkeeseen (laitteen takana [8] ja alla) taukojen ajaksi.
- Voit nostaa ja kantaa laitetta kantokahvasta (1). Älä koskaan vedä tai nosta laitetta virtajohdosta.

SUODATTIMIEN JA PÖLYPUSSIN VAIHTO

TÄRKEÄÄ! Jos laitteen imuteho heikkenee käytön aikana, pölypussi saattaa olla täynnä. Myös suodattimet voivat olla puhdistamisen tai vaihtamisen tarpeessa. Suosittelemme puhdistamaan tai vaihtamaan suodattimet 4–6 kuukauden käytön jälkeen tai tarvittaessa. Älä käytä laitetta, jos pussi on täynnä, tai jos laitteessa ei ole poistoilman suodatinta tai moottorisuodatinta.

Poistoilman suodattimen vaihtaminen

Suodatin suodattaa laitteesta poistuvan ilman. Laitetta ei saa käyttää ilman poistoilman suodatinta. Imurin poistoilman suodatin on tehokas hiukkassuodatin – HEPA-suodatin.

- Irrota ilmanpoistoaukon ritilä (f) painamalla vapautuspainiketta (9) ja vetämällä ritilä ulos. Poista suodatintynny (e) ritilän sisältä ja vaihda tai puhdistu suodatintynny jäljempänä olevan Puhdistus-osion ohjeiden mukaisesti.
- Irrota suodatin (d) ja vaihda tai puhdistu se jäljempänä olevan Puhdistus-osion ohjeiden mukaisesti.
- Aseta suodatin ilmanpoistoaukkoon. Aseta ilmanpoistoaukon ritilän suodatintynny ja ritilä paikoilleen.



Pölypussin vaihtaminen

- Kansi aukeaa työntämällä avauskahvaa (2) ja kallistamalla kantta ylöspäin.
- Nosta pölypussin pidike (a) ja pölypussi ulos laitteesta ja irrota pölypussi varovasti pidikkeestä.
- Aseta pidikkeeseen uusi pölypussi työntämällä pussin pahviosa pidikkeen ohjaimiin ja painamalla pussi kokonaan alas.
- Aseta pölypussin pidike takaisin laitteeseen.
- HUOM.: Kannen sulkeminen ei onnistu, jos pussia ei ole tai se asennettu paikalleen väärin.



Moottorisuodattimen vaihtaminen

Moottorisuodatin suojaa moottoria pölyltä ja lialta. Laitetta ei saa käyttää ilman moottorin suodatinta.

- Kansi aukeaa työntämällä avauskahvaa ja kallistamalla kantta ylöspäin.
- Nosta pölypussin pidike ja pölypussi imurista.
- Vedä moottorisuodattimen pidike (b) pois ohjaimista.
- Puhdistu tai vaihda suodatin (c) tarpeen mukaan (katso alla olevaa Puhdistus-osiota).
- Paina suodatin paikalleen pidikkeeseen ja sijoita se oikeaan asentoon asettamalla pidikkeen takaosassa oleva kieleke laitteessa olevaan uraan ja painamalla pidikettä kevyesti alaspäin.
- Aseta pölypussin pidike takaisin paikalleen.



SÄILYTYS

- Kela virtajohto sisään ennen laitteen siirtämistä säilytyspaikkaan. Sammuta imuri, irrota pistoke ja paina automaattista johdonkelauksipainiketta (5), kunnes johto on kelautunut kokonaan sisään.
 - o Pidä pistoke tiukasti kädessä kelauksen aikana, jottei se heittelehdi ympäriinsä.
- Säilytä laitetta kuivassa paikassa. Älä aseta laitteen päälle painavia esineitä.
- Lattiasuulakkeen voi kiinnittää johonkin parkkikiinnikkeeseen (laitteen takana ja alla).
- HUOM.: Poista paristot, jos laite on pitkään käyttämättä.

PUHDISTUS

- Puhdistu laite pyyhkimällä se kostealla liinalla. Jos laite on hyvin likainen, veteen voi lisätä hieman pesuainetta.
- Älä koskaan käytä laitteen puhdistamiseen hankaussientä, teräsvillaa, vahvoja liuottimia tai hankaavia puhdistusaineita, sillä ne voivat vahingoittaa laitteen ulkopintaa.
- Varmista, että kaikki suodattimet ovat puhtaita (katso edellä oleva osio Suodattimien ja pölypussin vaihto).
 - o Ravista poistoilman suodatinta ja kahta suodatintynnyä varovasti, jotta pöly ja lika irtoavat.
 - o Poistoilman suodatin ja suodatintynny voidaan pestä varovasti lämpimällä vedellä.
 - o Varmista, että ne ovat täysin kuivia, ennen kuin asetat ne takaisin laitteeseen. Laitteeseen EI SAA KOSKAAN laittaa märkää suodatinta.
 - o Vaihda poistoilman suodatin ja suodatintynny samantyyppisiin, kun ne ovat kuluneet tai lika ei enää irtoa.

TIETOJA TUOTTEEN HÄVITTÄMISESTÄ JA KIERRÄTTÄMISESTÄ



Tämä Adexi-tuote on merkitty seuraavalla symbolilla: 

Tuotetta ei siis saa hävittää tavallisen kotitalousjätteen mukana, vaan sähkö- ja elektroniikkajäte on hävitettävä erikseen.

Sähkö- ja elektroniikkalaiteromua koskevan direktiivin mukaan jokaisen jäsenvaltion on järjestettävä asianmukainen sähkö- ja elektroniikkajätteen keräys, talteenotto, käsittely ja kierrätys. EU-alueen yksityiset kotitaloudet voivat palauttaa käytetyt laitteet maksutta erityisiin kierrätyspisteisiin. Käytetty laite voidaan joissakin jäsenvaltioissa ja tietyissä tapauksissa palauttaa sille jälleenmyyjälle, jolta se on ostettu, jos tilalle hankitaan uusi laite. Lisätietoja sähkö- ja elektroniikkajätteen käsittelystä saat jälleenmyyjältäsi, tukkukauppiaaltasi tai paikallisilta viranomaisilta.

TAKUUEHDOT

Takuu ei ole voimassa, jos

- edellä olevia ohjeita ei ole noudatettu
- laitteeseen on tehty muutoksia
- laitetta on käsitelty väärin tai rajusti tai laite on kärsinyt muita vaurioita
- syntyneet viat johtuvat sähköverkon häiriöistä.

Kehitämme jatkuvasti tuotteidemme toimivuutta ja muotoilua, minkä vuoksi pidätämme oikeuden muuttaa tuotetta ilman etukäteisilmoitusta.

KYSYMYKSIÄ JA VASTAUKSIA

Jos sinulla on kysyttävää laitteen käytöstä etkä löydä vastausta tästä käyttöoppaasta, vieraile kotisivuillamme osoitteessa www.adexi.eu. Katso usein esitettyjen kysymysten vastaukset Consumer Service -valikon (asiakaspalvelu) kohdasta "Question & Answer".

Sivuilla on myös yhteystietomme siltä varalta, että sinun täytyy ottaa meihin yhteyttä teknisiä tietoja, korjauksia, lisävarusteita tai varaosia koskeissa asioissa.

Maahantuoja:

Adexi Group
www.adexi.eu

Emme ole vastuussa mahdollisista painovirheistä.

INTRODUCTION

To get the best out of your new appliance, please read this user guide carefully before using it for the first time. We also recommend that you keep the instructions for future reference, so that you can remind yourself of the functions of your appliance.

SAFETY MEASURES

General

- Incorrect use of this appliance may cause personal injury and damage to the appliance.
- Use for its intended purpose only. The manufacturer is not responsible for any injury or damage resulting from incorrect use or handling (see also Guarantee Terms).
- For connection to 230 V, 50 Hz only. The appliance must be earthed.
- For domestic use only. Not for outdoor or commercial use.
- The appliance, cord or plug must not be placed in water or any other liquid.
- Never touch the appliance, cord or plug with wet or damp hands.
- Never leave the appliance unattended when it is switched on.
- Keep children under supervision when in use.
- Do not use if the exhaust filter (HEPA filter) motor filter and dust bag are not fitted, as this could damage the appliance.
- Only use accessories manufactured or recommended by the manufacturer.

Use

- Do not use it on wet surfaces.
- Take particular care when vacuuming stairs, due to the risk of falling.
- Do not use to vacuum up matches, hot ashes, cigarette butts, hard or sharp objects, wet or damp substances, combustible materials (petrol, solvents, etc.) or vapour from these.
- Do not use to vacuum fine sand or dust – e.g. plaster, brick dust and the like.
- Ensure that you keep clothing, hair and body parts away from the nozzle and moving parts of the appliance.
- Do not cover the appliance's suction or exhaust port.

Cord and plug

- Keep the cord and appliance away from heat sources, hot objects and naked flames.
- Switch the appliance off and unplug it when it is not in use, and before you change the dust bag and clean or replace the filters.
 - o Avoid pulling the cord when removing the plug from the socket. Instead, hold the plug.
 - o Hold the plug firmly while reeling the cord in to avoid it hitting the appliance or other nearby objects.
- Check regularly that neither cord nor plug is damaged and do not use if they are, or if the appliance has been dropped or damaged in any other way.
- If the appliance, cord or plug have been damaged, have them inspected and if necessary repaired by an authorised repair engineer. Never try to repair the appliance yourself. Please contact the store where you bought the appliance for repairs under guarantee. Unauthorised repairs or modifications to the appliance will invalidate the guarantee.

Batteries

- Check plus and minus poles are correctly aligned since incorrectly inserted batteries may damage the appliance.
- Remove the batteries from the handle, if the appliance is not to be used for a prolonged period.
- Always replace both batteries at the same time.
- Never mix different types of battery (e.g. manganese dioxide batteries and alkaline batteries), old and new batteries or different makes of batteries.

KEY TO MAIN COMPONENTS OF THE APPLIANCE

1. Carrying handle
2. Handle for opening the dust bag compartment
3. Hose connector
4. Bag change indicator
5. Cord reel button
6. Remote control port
7. On/off button
8. Parking system
9. Release button to exhaust grille
10. Exhaust
11. Cord with plug
12. Holder for the crevice and brush nozzle
13. Lock button
14. Telescopic tube
15. Control buttons
16. Handle
17. Battery compartment lid
18. Hose
19. Floor nozzle (including parking bracket)
20. Brush buttons
21. Crevice- and brush nozzle
22. Lock pins

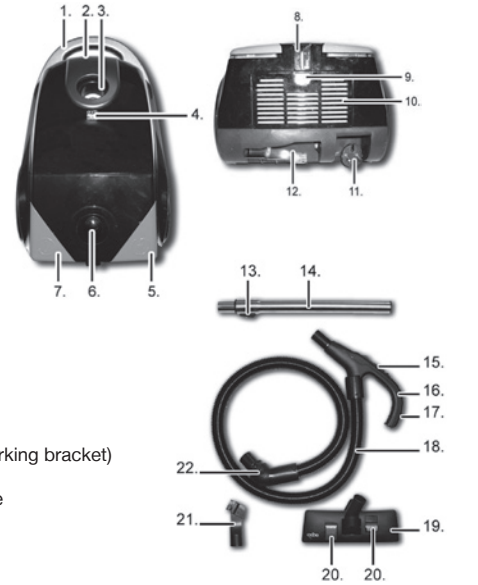

- a. Dust bag holder
- b. Motor filter holder
- c. Filter pad (motor filter)
- d. Exhaust filter (HEPA filter)
- e. Filter pad (exhaust filter)
- f. Exhaust grille
- g. Sender
- h. Max button (max. suction)
- i. Button for reducing suction strength (-)
- j. Button for increasing suction strength (+)
- k. Start/stop button

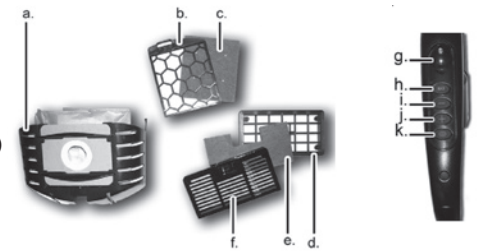

PREPARING THE APPLIANCE

IMPORTANT! Check exhaust filter (d) is correctly fitted before use. Open dust bag compartment to check motor filter and dust bag are correctly fitted (see Replacing filter and dust bag below).

- The remote control in the handle (16) uses 2 AAA batteries.
 - o Remove the cover to the battery compartment (17) by depressing the lock dowel, lifting off the cover and place batteries.
 - o Check plus and minus poles are correctly aligned since incorrectly inserted batteries may damage the appliance. See the + and – symbols in the battery compartment.
 - o Click the battery cover back into place.
- Fit the hose (18) by inserting it into the hose connector (3) so that the dowels (22) click into place and the hose is securely attached.
- Fit telescopic tube (14) at opposite end of hose. Adjust the length of the telescopic tube by pushing the lock button (13) in the direction of the arrows and pulling or pushing the lower section of the tube.
- Fit the nozzle required (19 or 21) to the telescopic tube.

USE

- Pull the cord (11) out of the appliance. The cord may not be pulled out further than the red mark. Plug in and switch on the power.
- Press the on/off button (7) to start and stop the appliance.
- Suction is regulated using the control buttons (15) on the handle:
 - o Press the button “+” (j) or “-“ (i) to increase or decrease suction.
 - o Press the button Max (h) to switch to max suction.
 - o You can start and stop cleaning during use with the start/stop button (k). A red diode in the remote control port (6) lights up when the appliance is stopped.
- The floor nozzle (19) bristles have two settings, which can be selected using the brush function buttons (20) on top of the nozzle.
 - o When cleaning hard surfaces (stone- or wooden flooring, etc.), the nozzle brushes should be extended.
 - o When cleaning carpets and rugs, the brushes should be retracted into the nozzle.
- The bag change indicator (4) will normally be green. If it changes to red when the vacuum cleaner is in use, or if suction strength is significantly reduced, the dust bag needs changing (refer to Replacing filters and dust bag below).
- **IMPORTANT!** If the suction strength of the appliance is reduced, the nozzle or hose may be blocked, filters may be blocked or dirty and the dust bag may be full. Never use the appliance if this is the case, as this will damage the motor irreparably. Immediately remove the cause of the blockage, clean the filters or replace dust bag.
- **IMPORTANT!** The transmitter (g) in the handle and the remote control port on the appliance must not be covered, since this will prevent the signal from reaching its destination.

Tips for vacuum cleaning

- The small crevice- and brush nozzles (21) can be used with and without brushes, as they can be quickly extended or withdrawn. This nozzle may be stored in the holder (12) at the rear of the appliance when not in use.
- You can park the floor nozzle in one of the parking brackets (at the rear (8) and underside of the appliance) when taking a break from vacuuming.
- You can lift and carry the appliance using the carrying handle (1). Never pull or lift the appliance by the cord.

REPLACING FILTERS AND DUST BAG

IMPORTANT! If the appliance loses suction power during use, the dust bag may be full. The filters may also need cleaning or replacing. We recommend that the filters are cleaned or replaced after 4-6 months of use or as required. Never use the appliance if the bag is full or with no exhaust- or motor filter.

Replacing the Exhaust Filter

Used to filter exhaust air from the appliance. The appliance must not be used if there is no exhaust filter fitted. The exhaust filter in this appliance is a highly effective particle filter – a so-called HEPA filter.

- Remove the exhaust grille (f) by depressing the release button (9) and pulling out the exhaust grille. Remove the filter pad (e) from the inside of the grille and replace or clean it as described under Cleaning below.
- Remove the filter pad (d) from the appliance and replace or clean it as described under Cleaning below.
- Replace the filter in the exhaust hole. Replace the filter pad in the exhaust grille and replace the grille.



Replacing Dust Bag

- Open the lid by pushing the opening handle (2) and tilting the lid upwards.
- Lift out the dust bag holder (a) with the dust bag from the appliance and carefully remove the dust bag from the dust bag holder.
- Insert a new bag into the holder by inserting the cardboard front into the guides on the holder and press all the way down.
- Replace the dust bag holder in appliance.
- NOTE: The appliance as a device to prevent the lid closing if the bag is not fitted or incorrectly fitted.



Replacing the Motor Filter

The motor filter protects the motor against dust and dirt. The appliance must not be used if there is no motor filter fitted.

- Open the lid by pushing the opening handle and tilting the lid upwards.
- Lift the dust bag holder with the dust bag from the appliance.
- Pull out the holder for the motor filter (b) from the guides.
- Clean or replace the filter pad (c) if necessary (see section on Cleaning below).
- Press the filter pad into position in the holder to the motor filter and position it by inserting the dowel at the top of the rear of the holder into the groove of the appliance and pushing the holder gently downwards.
- Replace the dust bag holder.



STORAGE

- Before putting the appliance away, rewind the cord. Switch off at the socket, unplug, and press the automatic cord rewind button (5) until the cord is fully rewound.
 - Hold the plug firmly while reeling the cord in to avoid it hitting the appliance or other nearby objects.
- Store in a dry place. Do not place heavy objects on top of the appliance.
- You can park the floor nozzle in one of the parking brackets (on the back and underside of the appliance).
- NOTE: Remove the batteries from the handle if the appliance is to be stored for an extended period.

CLEANING

- Clean the appliance by wiping it with a damp cloth. A little detergent can be added if the appliance is heavily soiled.
- Never use a scouring pad, steel wool or any form of strong solvents or abrasive cleaning agents to clean the appliance, as those may damage the outside surfaces of the appliance.
- Make sure all filters are kept clean (refer to Replacing filters and dust bag above).
 - Shake the exhaust filter and the two filter pads and beat them carefully to remove dust and dirt.
 - The exhaust filter and two filter pads can be carefully washed in warm water.
 - Check they are completely dry before replacing in the appliance. NEVER insert a wet filter into the appliance.
 - Replace the exhaust filter and filter pads with the same type when worn or cannot be cleaned properly.

INFORMATION ON DISPOSAL AND RECYCLING OF THIS PRODUCT



Please note that this Adexi product is marked with this symbol: 

This means that this product must not be disposed of together with ordinary household waste, as electrical and electronic waste must be disposed of separately.

In accordance with the WEEE directive, every member state must ensure correct collection, recovery, handling and recycling of electrical and electronic waste. Private households in the EU can take used equipment to special recycling stations free of charge. In some member states you can, in certain cases, return the used equipment to the retailer from whom you purchased it, if you are purchasing new equipment. Contact your retailer, distributor or the municipal authorities for further information on what you should do with electrical and electronic waste.

WARRANTY TERMS

The warranty does not apply:

- if the above instructions are not followed
- if the appliance has been interfered with
- if the appliance has been mishandled, subjected to rough treatment, or has suffered any other form of damage
- If faults have arisen because of faults in your electricity supply.

Due to the constant development of our products in terms of function and design, we reserve the right to make changes to the product without warning.

QUESTIONS AND ANSWERS

If you have any questions regarding use of the appliance and cannot find the answer in this user guide, please try our website at www.adexi.eu. Go to the "Consumer Service" menu, click on "Question & Answer" to see the most frequently asked questions.

You can also see contact details if you need to contact us for technical issues, repairs, accessories and spare parts.

IMPORTER

Adexi Group
www.adexi.eu

We cannot be held responsible for any printing errors.

EINLEITUNG

Bevor Sie Ihr neues Gerät erstmals in Gebrauch nehmen, sollten Sie diese Anleitung sorgfältig durchlesen. Heben Sie die Anleitung auf, damit Sie bei Bedarf darin nachschlagen können.

SICHERHEITSHINWEISE

Allgemein

- Der unsachgemäße Gebrauch des Geräts kann zu Verletzungen von Personen und zu Beschädigungen am Gerät führen.
- Benutzen Sie das Gerät nur zu den in der Bedienungsanleitung genannten Zwecken. Der Hersteller haftet nicht für Schäden, die durch den unsachgemäßen Gebrauch oder die unsachgemäße Handhabung des Geräts verursacht werden (siehe auch die Garantiebedingungen).
- Nur für den Anschluss an 230 V/50 Hz. Das Gerät MUSS geerdet werden.
- Nur für den Gebrauch im Haushalt. Dieses Gerät eignet sich nicht für den gewerblichen Gebrauch oder den Gebrauch im Freien.
- Gerät, Kabel oder Stecker dürfen nicht in Wasser oder sonstige Flüssigkeiten eingetaucht werden.
- Berühren Sie Gerät, Stecker oder Kabel nicht mit nassen oder feuchten Händen.
- Lassen Sie das eingeschaltete Gerät niemals unbeaufsichtigt.
- Beaufsichtigen Sie Kinder, während das Gerät in Gebrauch ist.
- Nur verwenden, wenn Abluftfilter (HEPA-Filter), Motorfilter und Staubbeutel eingesetzt sind, weil sonst der Staubsauger beschädigt werden kann.
- Verwenden Sie nur vom Hersteller empfohlenes Zubehör.

Verwendung

- Saugen Sie nicht auf nassen Oberflächen.
- Seien Sie beim Staubsaugen von Treppen besonders vorsichtig, um Stürze zu vermeiden.
- Nicht zum Aufsaugen von Streichhölzern, heißer Asche, Zigarettenstummeln, harten oder scharfen Gegenständen, nassen, feuchten bzw. entzündlichen Stoffen (Benzin, Lösungsmittel usw.) oder deren Dämpfen verwenden.
- Saugen Sie keinen feinen Sand oder Staub auf, wie z. B. Gips, Ziegelstaub und dergleichen.
- Sorgen Sie dafür, dass Bekleidung, Haare und Körperteile nicht in die Nähe der Düse oder von beweglichen Teilen des Geräts kommen.
- Die Ansaug- und Ausblasöffnungen müssen immer frei sein.

Kabel und Stecker

- Das Gerät (inkl. Kabel) darf nicht in der Nähe von Wärmequellen, heißen Gegenständen oder offenem Feuer aufgestellt und betrieben werden.
- Schalten Sie das Gerät ab und ziehen Sie den Stecker heraus, wenn es nicht in Gebrauch ist und bevor Sie den Staubbeutel wechseln und die Filter reinigen oder ersetzen.
 - Ziehen Sie nicht am Kabel, um den Stecker aus der Steckdose zu ziehen. Ziehen Sie stattdessen am Stecker.
 - Halten Sie den Stecker gut fest, während Sie das Kabel aufrollen, um zu verhindern, dass es gegen das Gerät oder in der Nähe befindliche Objekte schlägt.
- Überprüfen Sie regelmäßig, ob das Kabel oder der Stecker beschädigt ist, und verwenden Sie das Gerät nicht, wenn dies der Fall ist, oder wenn das Gerät fallen gelassen oder auf andere Weise beschädigt wurde.
- Wenn Gerät, Kabel oder Stecker beschädigt sind, müssen sie überprüft und ggf. von einem Fachmann repariert werden. Versuchen Sie nicht, das Gerät selbst zu reparieren. Bei Reparaturen, die unter die Garantiebedingungen fallen, wenden Sie sich an Ihren Händler. Bei nicht autorisierten Reparaturen oder Änderungen am Gerät erlischt die Garantie.

Batterien

- Vergewissern Sie sich, dass die Plus- und Minuspole korrekt ausgerichtet sind, da falsch eingelegte Batterien das Gerät beschädigen können.
- Nehmen Sie die Batterien aus dem Griff, wenn das Gerät für einen längeren Zeitraum nicht benutzt werden soll.
- Ersetzen Sie stets beide Batterien gleichzeitig.
- Verwenden Sie nie gleichzeitig verschiedene Batterietypen (z. B. Mangan-Dioxid-Batterien und Alkaline-Batterien) oder alte und neue Batterien oder Batterien verschiedener Hersteller.

DIE WICHTIGSTEN TEILE DES GERÄTES

1. Tragegriff
2. Griff zum Öffnen des Staubbeutel-fachs
3. Schlauchanschluss
4. Beutelwechselanzeige
5. Kabelrollentaste
6. Fernbedienungsport
7. Ein-/Aus-Schalter
8. Haltevorrichtung
9. Entriegelungstaste für das Abluftgitter
10. Abluft
11. Kabel mit Stecker
12. Halter für die Fugen- und Bürstendüse
13. Verriegelungsknopf
14. Teleskoprohr
15. Bedientasten
16. Griff
17. Batteriefachdeckel
18. Schlauch
19. Bodendüse (einschließlich Haltevorrichtung)
20. Bürstenschalter
21. Fugen- und Bürstendüse
22. Verriegelungsstecker



- a. Staubbeutelhalterung
- b. Motorfilterhalterung
- c. Filterkissen (Motorfilter)
- d. Abluftfilter (HEPA-Filter)
- e. Filterkissen (Abluftfilter)
- f. Abluftgitter

Sender

- Max-Taste (Max. Saugkraft)
- Taste für Saugkraftreduzierung (-)
- Taste für Saugkraftsteigerung (+)
- g. Betriebsschalter

VOR DEM GEBRAUCH

- WICHTIG!** Vergewissern Sie sich vor Ingebrauchnahme, dass der Abluftfilter (d) ordnungsgemäß eingesetzt ist. Staubbeutelfach öffnen, um zu überprüfen, ob Motorfilter und Staubbeutel richtig eingesetzt sind (siehe nachfolgend unter „Wechseln von Filtern und Staubbeuteln“).
- Die Fernbedienung im Griff (16) benötigt 2 AAA Batterien.
 - Entfernen Sie die Batteriefachabdeckung (17), indem Sie auf den Verriegelungshaken drücken, nehmen Sie die Abdeckung heraus, und legen Sie die Batterie ein.
 - Vergewissern Sie sich, dass die Plus- und Minuspole korrekt ausgerichtet sind, da falsch eingelegte Batterien das Gerät beschädigen können. Beachten Sie die + und – Symbole im Batteriefach.
 - Lassen Sie die Batteriefachabdeckung wieder einrasten.
 - Befestigen Sie den Schlauch (18), indem Sie ihn in den Schlauchanschluss (3) schieben, bis die Dübel (22) einrasten, und der Schlauch sicher befestigt ist.
 - Das Teleskoprohr (14) am anderen Ende des Schlauchs anbringen. Stellen Sie die Länge des Teleskoprohrs ein, indem Sie den Verriegelungsknopf (13) in Pfeilrichtung schieben und den unteren Teil des Rohrs ausziehen oder einschieben.
 - Bringen Sie die benötigte Düse (19 oder 21) an dem Teleskoprohr an.

ANWENDUNG

- Ziehen Sie das Kabel (11) aus dem Gerät. Das Kabel darf nur bis zu der roten Markierung herausgezogen werden. Stecken Sie das Gerät ein und schalten Sie es an.
- Drücken Sie den Ein-/Aus-Schalter (7), um das Gerät zu starten und zu stoppen.
- Die Saugkraft wird mithilfe der Bedientasten (15) am Griff geregelt:
 - Durch Drücken der Tasten „+“ (i) oder „-“ (j) steigern oder reduzieren Sie die Saugkraft.
 - Drücken Sie die Taste Max (h), um auf maximale Saugkraft umzustellen.
 - Durch Betätigen des Betriebsschalters (k) können Sie mit dem Reinigen beginnen und das Reinigen stoppen. Am Fernbedienungsport (6) leuchtet eine rote Diode auf, wenn das Gerät gestoppt wird.
- Die Borsten der Bodendüse (19) haben zwei Einstellungen, die mit der Funktionstaste (20) an der Oberseite der Düse ausgewählt werden können.
 - Beim Reinigen von harten Oberflächen (Stein- oder Holzböden usw.) sollte die Düsenbürste ausgefahren sein.
 - Beim Reinigen von Teppichböden und Teppichen sollten die Bürsten wieder in die Düse eingefahren werden.
- Die Beutelwechselanzeige (4) zeigt normalerweise Grün an. Wenn sie während des Staubsaugens auf rot wechselt oder die Saugleistung erheblich nachlässt, ist der Staubbeutel auszutauschen (siehe „Wechseln von Filtern und Staubbeuteln“).
- **WICHTIG!** Lässt die Saugleistung des Geräts nach, können Düse oder Schlauch verstopft sein, oder die Filter sind verstopft oder schmutzig bzw. der Staubbeutel ist voll. Keinesfalls das Gerät in einem solchen Fall verwenden, weil sonst der Motor beschädigt wird. Beseitigen Sie sofort die Ursache der Verstopfung, reinigen Sie die Filter oder erneuern Sie den Staubbeutel.

- WICHTIG! Der Sender (g) im Griff und der Fernbedienungsport am Gerät dürfen nicht zugedeckt werden, da sonst das Signal seinen Bestimmungsort nicht erreicht.

Tipps zum Staubsaugen

- Die kleinen Fugen- und Bürstendüsen (21) können mit und ohne Bürsten benutzt werden, da diese schnell angebracht und abgenommen werden können. Diese Düse kann in der Halterung (12) an der Rückseite des Geräts aufbewahrt werden, wenn sie nicht in Gebrauch ist.
- Sie können die Bodendüse in einer der Parkhalterungen (an der Rückseite (8) und der Unterseite des Geräts) parken, wenn Sie beim Staubsaugen eine Pause einlegen.
- Sie können das Gerät am Tragegriff (1) anheben und tragen. Ziehen oder heben Sie das Gerät niemals mithilfe des Kabels.

WECHSELN VON FILTERN UND STAUBBEUTEL

WICHTIG! Falls die Saugkraft des Geräts während des Gebrauchs nachlässt, kann dies an einem vollen Staubbeutel liegen. Es kann auch möglich sein, dass die Filter gereinigt oder gewechselt werden müssen. Wir empfehlen, dass die Filter nach 4-6 Monate Gebrauch oder bei Bedarf gereinigt oder gewechselt werden. Verwenden Sie das Gerät nicht, wenn der Staubbeutel voll ist oder kein Abluft- oder Motorfilter angebracht ist.

Wechseln des Abluftfilters

Dient zum Filtern der Abluft des Geräts. Das Gerät darf nicht ohne Abluftfilter verwendet werden. Beim Abluftfilter des Geräts handelt es sich um einen HEPA-Filter, einem außerordentlich leistungsfähigen Partikelfilter.

- Das Abluftgitter (f) lässt sich durch Herunterdrücken des Auslösehebels (9) lösen und herausnehmen. Entnehmen Sie das Filterkissen (e) aus dem Innern des Gitters und ersetzen oder reinigen Sie es wie nachfolgend unter „Reinigung“ beschrieben.
- Nehmen Sie das Filterkissen (d) aus dem Gerät, und ersetzen oder reinigen Sie es wie unter „Reinigung“ beschrieben.
- Den Filter wieder in die Abluftöffnung einsetzen. Setzen Sie das Filterkissen wieder in das Abluftgitter ein und setzen Sie das Gitter wieder ein.



Wechseln des Staubbeutels

- Öffnen Sie den Deckel, indem Sie den Handgriff zum Öffnen (2) drücken und nach oben kippen.
- Nehmen Sie die Staubbeutelhalterung (a) mit dem Staubbeutel aus dem Gerät entfernen Sie vorsichtig den Staubbeutel aus der Staubbeutelhalterung.
- Einen neuen Beutel in die Halterung einsetzen, indem die Vorderseite des Pappstücks in die Führungen des Halters eingesetzt und dies soweit wie möglich heruntergedrückt wird.
- Setzen Sie die Staubbeutelhalterung wieder in das Gerät ein.
- HINWEIS: Das Gerät hat eine Vorrichtung, die das Schließen des Deckels verhindert, wenn der Beutel nicht oder falsch eingesetzt ist.



Wechseln des Motorfilters

Der Motorfilter schützt den Motor gegen Staub und Schmutz. Das Gerät darf nicht ohne Motorschutzfilter verwendet werden.

- Öffnen Sie den Deckel, indem Sie den Handgriff zum Öffnen drücken und nach oben kippen.
- Nehmen Sie die Staubbeutelhalterung mit dem Staubbeutel aus dem Gerät.
- Ziehen Sie die Halterung für den Motorfilter (b) aus den Führungen.
- Reinigen und wechseln Sie ggf. das Filterkissen (c) (siehe den nachfolgenden Abschnitt über Reinigung).
- Drücken Sie das Filterkissen an seinen Platz in der Halterung des Motorfilters und machen Sie es fest, indem Sie den Stecker oben an der Rückseite der Halterung in die Rille am Gerät einschieben und die Halterung vorsichtig nach unten drücken.
- Setzen Sie die Staubbeutelhalterung wieder ein.



AUFBEWAHRUNG

- Rollen Sie vor dem Abstellen des Geräts stets das Kabel auf. Schalten Sie den Stecker ab, ziehen Sie ihn heraus und drücken Sie auf die Taste für die Kabelaufrollung (5), bis das Kabel vollständig aufgerollt ist.
 - o Halten Sie den Stecker gut fest, während Sie das Kabel aufrollen, um zu verhindern, dass es gegen das Gerät oder in der Nähe befindliche Objekte schlägt.
- Bewahren Sie es an einem trockenen Ort auf. Stellen Sie keine schweren Gegenstände auf die Oberseite des Geräts.
- Sie können die Bodendüse in einer der Haltevorrichtungen (an der Rückseite und der Unterseite des Geräts) ablegen.
- HINWEIS: Nehmen Sie die Batterien aus dem Griff, falls das Gerät für längere Zeit nicht benutzt werden soll.

REINIGUNG

- Wischen Sie das Gerät mit einem feuchten Tuch ab. Wenn es stark verschmutzt ist, kann ein wenig Reinigungsmittel zugegeben werden.
- Verwenden Sie niemals einen Scheuerschwamm, Stahlwolle oder starke Lösungsmittel oder scheuernde Reinigungsmittel, um das Gerät zu reinigen, da diese Oberflächen des Geräts beschädigen können.

- Achten Sie darauf, dass alle Filter sauber sind (siehe „Wechseln von Filtern und Staubbeutel“).
 - o Schütteln Sie den Abluftfilter und die beiden Filterkissen und klopfen Sie vorsichtig darauf, um Staub und Schmutz zu entfernen.
 - o Der Abluftfilter und zwei Filterkissen können vorsichtig in warmem Wasser gewaschen werden.
 - o Vergewissern Sie sich, dass sie vollständig trocken sind, bevor Sie sie wieder in das Gerät einsetzen. NIEMALS einen feuchten Filter in das Gerät einsetzen.
 - o Abluftfilter und Filterkissen müssen durch den gleichen Typ ersetzt werden, wenn sie abgenutzt sind oder nicht mehr ausreichend gereinigt werden können.

INFORMATION ÜBER DIE ENTSORGUNG UND DAS RECYCLING DIESES PRODUKTS



Dieses Adexi-Produkt trägt dieses Zeichen:

Das heißt, dass es nicht zusammen mit normalem Haushaltsmüll sondern als Sondermüll zu entsorgen ist.

Gemäß der WEEE-Richtlinie muss jeder Mitgliedstaat für das ordnungsgemäße Sammeln, die Verwertung, die Handhabung und das Recycling von Elektro- und Elektronikmüll sorgen. Private Haushalte im Bereich der EU können ihre gebrauchten Geräte kostenfrei an speziellen Recyclingstationen abgeben. In einigen Mitgliedstaaten können gebrauchte Geräte bei dem Einzelhändler, bei dem sie gekauft wurden, kostenfrei wieder abgegeben werden, sofern ein neues Gerät gekauft wird. Bitte nehmen Sie mit der Verkaufsstelle oder den örtlichen Behörden Kontakt auf, wenn Sie Näheres über den Umgang mit Elektro- und Elektronikmüll erfahren möchten.

GARANTIEBEDINGUNGEN

Diese Garantie gilt nicht, wenn ...

- wenn die vorstehenden Hinweise nicht beachtet werden;
- wenn unbefugte Eingriffe am Gerät vorgenommen wurden;
- falls das Gerät unsachgemäß behandelt, Gewalt ausgesetzt oder anderweitig beschädigt worden ist.
- bei Schäden, die aufgrund von Fehlern im Leitungsnetz entstanden sind.

Aufgrund der ständigen Weiterentwicklung von Funktion und Design unserer Produkte behalten wir uns das Recht auf Änderung des Produkts ohne Ankündigung vor.

FRAGEN UND ANTWORTEN

Falls Sie Fragen zum Gebrauch dieses Geräts haben und die Antworten nicht in dieser Gebrauchsanweisung finden können, besuchen Sie bitte unsere Website (www.adexi.eu).

Gehen Sie zum Menü „Consumer Service“, und klicken Sie auf „Question & Answer“, um die am häufigsten gestellten Fragen zu sehen.

Sie finden dort auch Kontaktdaten, für den Fall, dass Sie mit uns bezüglich technischer Fragen, Reparaturen, Zubehör oder Ersatzteile Kontakt aufnehmen möchten.

IMPORTEUR

Adexi Group
www.adexi.eu

Druckfehler vorbehalten.

WSTĘP

Aby móc skorzystać z wszystkich funkcji nowego urządzenia, należy najpierw dokładnie zapoznać się z poniższymi wskazówkami. Radzimy zachować tę instrukcję, aby w razie konieczności można było wrócić do zawartych w niej informacji na temat funkcji urządzenia.

WSKAZÓWKI DOTYCZĄCE BEZPIECZEŃSTWA

Informacje ogólne

- Niewłaściwe użytkowanie urządzenia może spowodować obrażenia ciała oraz uszkodzenie urządzenia.
- Z urządzenia należy korzystać zgodnie z jego przeznaczeniem. Producent nie ponosi odpowiedzialności za jakiegokolwiek obrażenia lub szkody wynikające z niewłaściwego użytkowania bądź przechowywania urządzenia (zobacz także część „Warunki gwarancji”).
- Urządzenie należy podłączać jedynie do sieci zasilania o napięciu 230 V i częstotliwości 50 Hz. Urządzenie musi zostać uziemione.
- Wyłącznie do użytku domowego. Urządzenie nie jest przeznaczone do użytku na wolnym powietrzu ani do użytku w celach komercyjnych.
- Urządzenia oraz jego przewodu i wtyczki nie wolno zanurzać w wodzie ani jakimkolwiek innym płynie.
- Nie wolno dotykać urządzenia, kabla lub wtyczki mokrymi ani wilgotnymi rękami.
- Nie należy pozostawiać włączonego urządzenia bez nadzoru.
- Podczas użytkowania urządzenia należy uważać na dzieci.
- Nie należy używać urządzenia, jeżeli filtr wylotowy (filtr HEPA), filtr silnika i worek na kurz nie zostały zamontowane, gdyż może to spowodować uszkodzenie urządzenia.
- Można używać tylko akcesoriów wyprodukowanych lub zalecanych przez producenta.

Zastosowanie

- Nie wolno korzystać z urządzenia na mokrej powierzchni.
- Ze względu na ryzyko upadku podczas odkurzania schodów należy zachować szczególną ostrożność.
- Urządzenia nie wolno używać do zbierania zapalek, gorącego popiołu, niedopałków, twardych lub ostrych przedmiotów, mokrych lub wilgotnych substancji, materiałów łatwopalnych (benzyny, rozpuszczalników itp.) lub ich oparów.
- Nie wolno używać odkurzacza do odkurzania drobnego piasku lub prochu – np. proszku gipsowego, okruszków cegieł itp.
- Odzież, włosy i części ciała należy trzymać z dala od nasadki i ruchomych części urządzenia.
- Nie wolno zakrywać otworu wlotowego ani wylotowego urządzenia.

Przewód sieciowy i wtyczka

- Urządzenia i przewodu nie należy narażać na działanie źródeł ciepła, gorących przedmiotów lub ognia.
- Jeżeli odkurzacz nie jest użytkowany, a także przed wymianą worka lub czyszczeniem bądź wymianą filtrów, odkurzacz należy wyłączyć i wyjąć wtyczkę z gniazdka.
 - Przy wyciąganiu wtyczki z gniazdka nie należy ciągnąć za przewód, lecz trzymać za wtyczkę.
 - Podczas zwijania przewodu przytrzymać mocno wtyczkę, aby uniknąć jej uderzenia o urządzenie lub znajdujące się w pobliżu przedmioty.
- Należy regularnie sprawdzać, czy przewód i wtyczka są w dobrym stanie. Jeżeli są one uszkodzone lub urządzenie zostało upuszczone albo w jakikolwiek sposób uszkodzone, urządzenia nie wolno używać.
- W przypadku uszkodzenia urządzenia, przewodu lub wtyczki, należy oddać je do sprawdzenia i, w razie potrzeby, naprawy przez wykwalifikowanego technika. Nie wolno wykonywać napraw samodzielnie. Informacje na temat napraw gwarancyjnych można uzyskać w sklepie, w którym urządzenie zostało zakupione. Nieautoryzowane naprawy lub modyfikacje urządzenia spowodują unieważnienie gwarancji.

Baterie

- Sprawdzić, czy bieguny baterii zostały właściwie ustawione, ponieważ niewłaściwie umieszczone baterie mogą spowodować uszkodzenie urządzenia.
- Jeżeli urządzenie nie będzie używane przez dłuższy czas, należy wyjąć wtyczkę z gniazdka zasilania.
- Należy zawsze wymieniać obie baterie jednocześnie.
- Nigdy nie mieszać różnych typów baterii (np. baterii z dwutlenku manganu i alkalicznych), starych i nowych baterii lub baterii różnych producentów.

GLÓWNE ELEMENTY SKŁADOWE URZĄDZENIA

- Uchwyt do przenoszenia
 - Uchwyt do otwierania pojemnika na worek na kurz
 - Złącze węża
 - Wskaźnik wymiany worka
 - Przycisk zwijania przewodu
 - Port zdalnego sterowania
 - Przycisk zasilania
 - System mocowania
 - Przycisk zwalnający kratkę wylotową
 - Wylot
 - Przewód zasilający z wtyczką
 - Uchwyt na nasadkę do odkurzania szczelin oraz nasadkę ze szczotką
 - Przycisk blokady
 - Rura teleskopowa
 - Przyciski kontrolne
 - Uchwyt
 - Pokrywa pojemnika na baterie
 - Wąż
 - Nasadka do odkurzania podłóg (wraz ze wspornikiem)
 - Przyciski szczotki
 - Nasadka do odkurzania szczelin i nasadka ze szczotką
 - Bolce blokujące
- a. Obsada worka na kurz
b. Uchwyt na filtr silnika
c. Wkładka filtra (filtr silnika)
d. Filtr wylotowy (filtr HEPA)
e. Wkładka filtra (filtr wylotowy)
f. Kratka wylotowa
- g. Nadajnik
h. Przycisk maks. (maksymalne ssanie)
i. Przycisk regulacji siły ssania
j. Przycisk regulacji siły ssania
k. Przycisk Start/Stop

PRZYGOTOWANIE URZĄDZENIA

WAŻNE! Przed użyciem sprawdzić, czy filtr wylotowy (f) został właściwie zamontowany. Otworzyć pojemnik na worek na kurz (a) aby sprawdzić, czy filtr silnika i worek na kurz zostały prawidłowo zamontowane (patrz poniższy rozdział Wymiana filtra i worka na kurz).

- Pilot zamontowany w uchwycie (16) zasilany jest 2 bateriami AAA.
 - Zdjąć pokrywę pojemnika na baterie (17), naciskając kołek blokujący i podnosząc pokrywę, aby umieścić baterie w pojemniku.
 - Sprawdzić, czy bieguny baterii zostały właściwie ustawione, ponieważ niewłaściwie umieszczone baterie mogą spowodować uszkodzenie urządzenia. Patrz symbole + i – w pojemniku na baterie.
 - Włożyć pokrywę pojemnika na baterie na właściwe miejsce – będzie słychać kliknięcie.
- Zamontować wąż (18), wkładając go do złącza węża (3) tak, aby kołki (22) zostały wciśnięte na właściwe miejsce.
- Zamontować rurę teleskopową (14) do drugiego końca węża. Wyregulować długość rury teleskopowej przesuując przycisk blokujący (13) w kierunku wskazanym przez strzałki i pociągając dolną część rury.
- Należy na rurę teleskopową założyć nasadkę (19 lub 21).

UŻYTKOWANIE

- Wyciągnij przewód (11) z urządzenia. Przewodu nie wolno wyciągać poza czerwone oznakowanie. Włóż wtyczkę do gniazdka i włącz zasilanie.
- Nacisnąć przycisk zasilania (7), aby uruchomić urządzenie lub je zatrzymać.
- Zasysanie regulowane jest przy pomocy przycisków kontrolnych (15) na uchwycie:
 - Nacisnąć przycisk „+” (i) lub „-” (j), aby zwiększyć lub zmniejszyć moc zasysania.
 - Nacisnąć przycisk Max (h), aby przełączyć na maksymalną moc zasysania.
 - Możesz włączać i wyłączać urządzenie w czasie pracy, korzystając z przycisku start/stop (29). Czerwona dioda na porcie pilota (6) zaświeci się, kiedy urządzenie zostanie zatrzymane.
- Włosie nasadki do odkurzania podłogi (19) może być ustawione na dwa sposoby, które można wybrać przy pomocy przycisków funkcyjnych szczotki (20) znajdujących się w górnej części nasadki.
 - Podczas czyszczenia twardych powierzchni (kamiennych płytek podłogowych, podłóg drewnianych, itp.) wysunąć szczotkę nasadki.
 - Podczas czyszczenia dywanów lub chodników wsunąć szczotkę nasadki.
- Wskaźnik wymiany worka (4) jest zazwyczaj zielony. Jeżeli podczas pracy odkurzacza zmieni on kolor na czerwony lub znacznie zmniejszy się siła zasysania, worek na kurz należy wymienić (patrz poniższy rozdział Wymiana filtrów i worka na kurz).

- **WAŻNE!** Jeżeli siła zasysania urządzenia zmniejszy się, oznacza to, że nasadka, wąż lub filtry są zablokowane, filtry są zabrudzone lub też worek na kurz jest pełny. Jeżeli tak się dzieje, nigdy nie wolno korzystać z urządzenia, gdyż może to spowodować nieodwracalne uszkodzenie silnika. Natychmiast zlikwidować przyczynę zablokowania, wyczyścić filtry lub wymienić worek na kurz.
- **WAŻNE!** Nadajnik (g) znajdujący się w uchwycie oraz port pilota na urządzeniu nie mogą zostać zakryte, gdyż przeszkodzi to w swobodnym przepływie sygnału.

Wskazówki dotyczące odkurzenia

- Małe nasadki do szczelin wyposażone w szczotkę (21) mogą być stosowane ze szczotką lub bez niej, gdyż szczotkę można łatwo wysunąć lub wsunąć z powrotem. Jeżeli nie jest używana, nasadkę tę można przechowywać w uchwycie (12) znajdującym się w tylnej części urządzenia.
- Przerwywając na chwilę odkurzenie, nasadkę do podłogi można zawiesić na jednym ze wsporników (znajdujących się z tyłu (8) urządzenia na spodzie).
- Urządzenie można podnieść i przenieść za pomocą uchwytu do przenoszenia (1). Urządzenia nie wolno ciągnąć ani podnosić za kabel.

WYMIANA FILTRÓW I WORKA NA KURZ

WAŻNE! Jeżeli podczas użytkowania moc zasysania urządzenia spadnie, oznacza to, że worek na kurz może być przepelniony. Może również wystąpić konieczność wyczyszczenia lub wymiany filtrów. Zalecamy czyszczenie lub wymianę filtrów po 4-6 miesiącach użytkowania lub, w razie konieczności, częściej. Nigdy nie należy korzystać z urządzenia, jeżeli worek na kurz jest pełny, ani bez zamontowanego filtra wylotowego lub filtra silnika.

Wymiana filtra wylotowego

Stosowany do filtrowania powietrza wydmuchiwanego z urządzenia. Nie wolno używać urządzenia bez założonego filtra wylotowego. Filtr wylotowy urządzenia to wysokoefektywny filtr cząsteczkowy – tak zwany filtr HEPA.

- Usunąć kratkę wylotową (f), naciskając przycisk zwalniający (9), a następnie wyciągając kratkę wylotową. Wyjąć wkładkę filtra (e) z wnętrza kratki i wymienić ją lub wyczyścić w sposób opisany w poniższym rozdziale Czyszczenie.
- Wyjąć wkładkę filtra (d) z urządzenia i wymienić ją lub wyczyścić w sposób opisany w poniższym rozdziale Czyszczenie.
- Wymienić filtr w otworze wylotowym. Ponownie włożyć wkładkę filtra do kratki wylotowej i ponownie ją zamontować w urządzeniu.



Wymiana worka na kurz

- Otworzyć pokrywę, naciskając uchwyt otwierający (2) i przechylając pociągnąć pokrywę do góry.
- Wyjąć uchwyt na worek na kurz (a) wraz z workiem z urządzenia i delikatnie wyjąć worek z uchwytu.
- Włożyć nowy worek do obsady, wkładając kartonową przednią część do prowadnic w obsadzie i wcisnąć do oporu.
- Ponownie włożyć uchwyt na worek na kurz do urządzenia.
- **UWAGA:** Urządzenie wyposażone w mechanizm zapobiegający zamknięciu pokrywy, jeżeli nie zamontowano worka lub został on zamontowany nieprawidłowo.



Wymiana filtra silnika

Filtr silnika chroni silnik przed kurzem i brudem. Nie wolno używać urządzenia bez założonego filtra silnika.

- Otworzyć pokrywę, naciskając uchwyt otwierający i przechylając pociągnąć pokrywę do góry.
- Wyjąć uchwyt na worek na kurz wraz z workiem z urządzenia.
- Wyciągnąć uchwyt na filtr silnika (b) z prowadnic.
- Wyczyścić lub, jeżeli to konieczne, wymienić wkładkę filtra (d) (patrz poniższy rozdział Czyszczenie).
- Wcisnąć wkładkę filtra na właściwe miejsce w uchwycie na filtr silnika i ustawić ją odpowiednio, umieszczając kołek znajdujący się w górnej tylnej części uchwytu w wyłobieniu na urządzeniu i delikatnie wciskając uchwyt w dół.
- Ponownie zamontować uchwyt na worek na kurz.



PRZECHOWYWANIE

- Przed odłożeniem urządzenia należy zwinąć kabel. Wyłączyć odkurzacz, wyjmij wtyczkę z gniazdka oraz naciśnij i przytrzymaj przycisk automatycznego zwijania przewodu (5) do całkowitego nawinięcia przewodu.
 - o Podczas zwijania przewodu przytrzymać mocno wtyczkę, aby uniknąć jej uderzenia o urządzenie lub znajdujące się w pobliżu przedmioty.
- Urządzenie przechowuj w suchym, chłodnym miejscu. Nie kładź na urządzeniu żadnych przedmiotów.
- Nasadkę do podłogi można zawiesić na jednym ze wsporników (znajdujących się z tyłu urządzenia na spodzie).
- **UWAGA:** Jeżeli urządzenie ma być przechowywane przez dłuższy czas, wyjąć baterie z uchwytu.

CZYSZCZENIE

- Czyścić urządzenie wilgotną szmatką. Jeżeli urządzenie jest bardzo zabrudzone, można dodać niewielką ilość detergentu.
- Do czyszczenia urządzenia nigdy nie stosować myjek do szorowania, myjek metalowych ani żadnych rozpuszczalników czy silnie działających środków czyszczących, gdyż może to spowodować uszkodzenie zewnętrznych powierzchni urządzenia.
- Upewnić się, że wszystkie filtry są czyste (patrz powyższy rozdział Wymiana filtrów i worka na kurz).
 - o Wstrząsnąć filtrem wylotowym oraz dwoma wkładkami filtra i delikatnie je ostukać, aby usunąć pozostałości kurzu i brudu.
 - o Filtr wylotowy oraz obie wkładki silnika można ostrożnie myć w ciepłej wodzie.
 - o Przed ponownym zamontowaniem sprawdź, czy filtr i gąbka całkowicie wyschły. Nigdy nie wkładać do urządzenia mokrych filtrów.
 - o Zużyty lub niemożliwy do właściwego wyczyszczenia filtr wylotowy i wkładki filtra zastąpić elementami tego samego typu.

INFORMACJE O UTYLIZACJI I RECYKLINGU TEGO PRODUKTU

Ten produkt marki Adexi oznaczony jest następującym symbolem: 

Oznacza to, że produktu nie należy wyrzucać wraz z normalnymi odpadami gospodarstwa domowego, ponieważ zużyty sprzęt elektryczny i elektroniczny należy utylizować osobno.

Zgodnie z dyrektywą WEEE (w sprawie zużytego sprzętu elektrycznego i elektronicznego), każde państwo członkowskie ma obowiązek zapewnić odpowiednią zbiórkę, odzysk, przetwarzanie i recykling zużytego sprzętu elektrycznego i elektronicznego. Gospodarstwa domowe na obszarze UE mogą nieodpłatnie oddawać zużyty sprzęt do specjalnych zakładów utylizacji odpadów. W niektórych państwach członkowskich można zwrócić zużyty sprzęt sprzedawcy, u którego dokonano zakupu, pod warunkiem zakupu nowego sprzętu. Aby uzyskać więcej informacji na temat postępowania ze zużytym sprzętem elektrycznym i elektronicznym, należy zwrócić się do sprzedawcy, dystrybutora lub władz miejskich.

WARRANTY TERMS

Gwarancja nie obejmuje następujących przypadków:

- jeżeli nie przestrzegano niniejszej instrukcji,
- jeżeli urządzenie naprawiano lub modyfikowano samodzielnie;
- jeżeli urządzenie było użytkowane w sposób niewłaściwy, nieostrożny lub zostało uszkodzone,
- jeżeli uszkodzenia zostały spowodowane nieprawidłowościami zasilania elektrycznego.

Z uwagi na ciągłe doskonalenie naszych produktów pod względem ich funkcjonalności i wzornictwa zastrzegamy sobie prawo do wprowadzania zmian w produkcie bez uprzedzenia.

PYTANIA I ODPOWIEDZI

W razie jakichkolwiek pytań dotyczących korzystania z urządzenia, na które odpowiedzi nie można odnaleźć w niniejszej instrukcji, zapraszamy na naszą stronę internetową www.adexi.eu.

Wejść do menu "Consumer Service", kliknij "Question & Answer", aby zobaczyć najczęściej zadawane pytania.

Możesz także znaleźć tam dane kontaktowe w razie konieczności skonsultowania z nami kwestii technicznych, napraw, spraw związanych z akcesoriami i częściami zamiennymi.

IMPORTER

Adexi Group
www.adexi.eu

Firma nie ponosi odpowiedzialności za błędy w druku.

